

Granule Gastro®

Руководство по эксплуатации



GRANULDISK®

Ст. № RU16235

Granuldisk оставляет за собой право вносить технические изменения в изделие.

Компания не несет никакой ответственности за опечатки.

www.granuldisk.com

Тел.: +46 40 671 50 60

Содержание

ДЕКЛАРАЦИЯ ЕС О СООТВЕТСТВИИ МАШИН И ОБОРУДОВАНИЯ	5
1 Общее описание и сведения по технике безопасности	7
1.1 Пользователю	7
1.2 Правила техники безопасности	8
1.3 Технические характеристики	10
1.4 PowerGranules® и PowerGranules BIO®	14
1.5 SIMpel™ — легкий доступ к информации	16
2 Эксплуатация	19
2.1 Процедура запуска	19
2.2 Загрузка посуды	23
2.3 Панель управления	28
2.4 Пуск и эксплуатация	29
2.5 Выбор языка	32
2.6 Установка даты и времени	33
3 Ежедневная очистка	35
3.1 Сбор и очистка PowerGranules	35
3.2 Очистка машины изнутри	37
3.3 Подготовка к простоям в ночное время и продолжитель- ным простоям	40
3.4 GD Memo™	41
4 Данные анализа рисков и критических контроль- ных точек относительно гигиены и эксплуатации	43
4.1 Общая информация	43
4.2 Чтение данных с панели управления	44
4.3 Суммарные значения потребленной электроэнергии и воды	46
4.4 Загрузка рабочих данных с USB-порта	47
5 Устранение неисправностей и сигналы тревоги	49
5.1 Сообщения для пользователя	49
5.2 Коды ошибок	51
6 Примечания	57



ДЕКЛАРАЦИЯ ЕС О СООТВЕТСТВИИ МАШИН И ОБОРУДОВАНИЯ

Оригинал

Директива 2006/42/ЕС, приложение II 1A

Производитель (и при необходимости его уполномоченный представитель):

Компания: Granuldisk
Адрес: Jägershillsgatan 13, 213 75 Malmö

Настоящим заявляет о том, что

Тип оборудования: Машина для мойки котлов с гранулами для предприятий общественного питания
Номер оборудования: Granule Gastro®

Соответствует требованиям Директивы о машинах и оборудовании **2006/42/ЕС**.

Соответствует действующим требованиям следующих директив ЕС:

2014/30/EU, EMC

2011/65/EU, WEEE

2012/19/EU, RoHS

Были применены следующие гармонизированные стандарты:

EN 60204-1:2018

SS-EN 60335-1:2012

SS-EN 60335-2-58:2019

SS-EN 55014-1:2017

SS-EN IEC 61000-6-1:2019

SS-EN IEC 61000-6-2:2019

SS-EN 61000-6-3:2007

IEC 61000-6-3:2006/AMD1:2010

Были применены следующие прочие стандарты и спецификации:

SS-EN 1717:2000

SS-EN 13077:2018

Лицо, уполномоченное на составление технического паспорта:

Имя: Стаффан Стегмарк (Staffan Stegmark)
Адрес: Jägershillsgatan 13, 213 75 Malmö

Подпись:

Место и дата: Мальмё, 26.04.2021 г.

Подпись:



ДЕКЛАРАЦИЯ ЕС О СООТВЕТСТВИИ
МАШИН И ОБОРУДОВАНИЯ

Имя: Микаэль Самуэльссон (Mikael
Samuelsson)
Должность: CEO

1 Общее описание и сведения по технике безопасности

1.1 Пользователю

Granule Gastro является посудомоечной машиной с гранулированным средством – посудомоечной машиной для промышленных кухонь, предназначенной для мытья кастрюль и сковородок.

Настоящее руководство является инструкцией по правильному использованию машины для мытья котлов Granule Gastro®.

Granuldisk рекомендует внимательно изучить руководство для обеспечения правильной и безопасной установки и эксплуатации машины.

Данное руководство должно находиться в доступном месте в течение всего срока эксплуатации машины.

Granuldisk не несет ответственности за повреждение оборудования или иной ущерб здоровью и имуществу, вызванные несоблюдением инструкций данного руководства.

Руководство пользователя в оригинале.

1.2 Правила техники безопасности



ПРИМЕЧАНИЕ!

Внимательно прочитайте примечания по технике безопасности и инструкции по эксплуатации в настоящем руководстве. Храните данные инструкции по эксплуатации для справки в будущем. *Granuldisk* не несет ответственности и не дает гарантий в случае несоблюдения настоящих инструкций по технике безопасности и эксплуатации.

Запрещается вносить изменения, дополнения или модификации в конструкцию котломоечной машины без одобрения изготовителя. Перед использованием котломоечной машины внимательно ознакомьтесь с настоящим руководством по эксплуатации. Обращайтесь в компанию *Granuldisk* для получения информации об эксплуатации и функционировании котломоечной машины.

Эксплуатация машины допускается только согласно описанию в настоящем руководстве по эксплуатации. Проведите обучение эксплуатационного персонала работе с машиной и ознакомьте его с правилами техники безопасности. Проводите повторные занятия с регулярными интервалами во избежание происшествий.

Для обеспечения безопасности регулярно проверяйте местный аварийный автоматический выключатель (FI), нажимая кнопку проверки.

После завершения работы закройте отсечной водяной клапан на месте выполнения работ. После завершения работы выключите местный сетевой выключатель.

Композитный материал гранул одобрен для использования с пищевыми продуктами.



ВНИМАНИЕ!

В машине используется горячая вода. В связи с опасностью ожогов избегайте контакта с кожей.



ВНИМАНИЕ!

Если небольшое количество гранулированного средства останется на полу, есть опасность поскользнуться.

**ВНИМАНИЕ!**

При возгорании оригинального гранулированного средства, изготовленного из полиоксиметилена (ПОМ), может образовываться формальдегид, опасный при вдыхании. Не относится к гранулам *PowerGranules BIO*.

**ВНИМАНИЕ!**

При выполнении ежедневной очистки следует обязательно фиксировать крышку в ее верхнем положении с помощью предохранительного штифта.

Запрещается ставить предметы на крышку. Останов движения вверх не предусмотрен. Если такие предметы заблокируют крышку, оборудование может быть повреждено.

**ПРИМЕЧАНИЕ!**

Правила обращения с чистящими и ополаскивающими средствами и их использования с продуктом см. в инструкциях производителя химической продукции. Для наилучшего результата мойки используйте продукты высокого качества. Также см. информацию о чистящих и ополаскивающих средствах в Руководстве по обслуживанию.

1.3 Технические характеристики

ОБЩИЕ

Конструкция	Котломоечная машина вытяжного типа
Наружные размеры	Круглая вращающаяся корзина из нержавеющей стали 2339 (±25) x 850 x 1002 мм В x Ш x Г (в открытом виде)
Масса	403 кг (заполненная машина) 310 кг (пустая машина)
Объем бака	83 литра
Объем загрузки	220 л (Ø 700 мм x 570 мм)
Объем воды ополаскивания	4 литра (ECO-программа) 8 литров (короткая/стандартная программа) Для достижения 3600 NUE, согласно гигиеническим требованиям NSF/ANSI 3, необходим объем 8 литров.
Масса гранулированного средства	8 литров
Температура воды для мытья	65 °C
Температура воды для ополаскивания	85 °C
Уровень звукового давления	<70 дБ (А)

ПРОГРАММЫ И ПРОИЗВОДИТЕЛЬНОСТЬ.

Программы мытья с Гранулами	Эко-программа: 2 мин 10 с Короткая программа: 3 мин 20 с (на 30 с дольше с пароподавлением) Стандартная программа: 5 мин 20 с (на 30 с дольше с пароподавлением)
-----------------------------	--

Программы мытья без гранул	Эко-программа: 2 мин 10 с Короткая программа: 2 мин 40 с (на 30 с дольше с пароподавлением) Стандартная программа: 4 мин 40 с (на 30 с дольше с пароподавлением)
Макс. / стандартная производительность в час в режиме мытья котлов (стандартная производительность, включая операции по загрузке/выгрузке)	144/114 GN 1/1 или аналогичные габаритности
Вместимость на программу	6 GN 1/1 глубиной 65 мм или 3 GN 1/1 глубиной до 200 мм и 3 GN 1/1 глубиной до 65 мм или аналогичные габаритности

ПОДКЛЮЧЕНИЕ К ЭЛЕКТРОЭНЕРГИИ

Напряжение**	3 фазы, 400–415 В, 50 Гц + защитное заземление 3~ 230 В/50 Гц + защитное заземление 3 фазы, 380 В, 50 Гц + защитное заземление
Предохранитель (при полезной мощности 11,9 кВт)	25 А (380, 400, 415 В) 40 А (230 В)
Предохранитель (при полезной мощности 16,9 кВт)	32 А (400–415 В, 380 В)
Частота	50 Гц
Максимальная выходная мощность	11,9 кВт (заполнение горячей водой) 16,9 кВт (заполнение холодной водой)
Двигатель моющего насоса	2,6 кВт
Двигатель насоса ополаскивателя	0,37 кВт
Нагреватель моечного бака*	9 кВт при полезной мощности 11,9 кВт 14 кВт при полезной мощности 16,9 кВт

Нагреватель бака ополаскивания*	9 кВт при полезной мощности 11,9 кВт 14 кВт при полезной мощности 16,9 кВт
Степень защиты	IPX5

ПОДКЛЮЧЕНИЕ ВОДЫ

Жесткость/Подключение Общая жесткость: 3–7 °dH, 5–12 °TH, 53–125 PPM

¾" BSP, наружная резьба (DN20)

Подключение А

Модуль 11,9 кВт: 1–6 бар, 15 л/мин, 55–65 °С (заполнение горячей водой)

Модуль 16,9 кВт: 1–6 бар, 15 л/мин, 5–65 °С (заполнение горячей или холодной водой)

ВНИМАНИЕ! Запрещается использовать воду обратного осмоса и полностью умягченную воду.

Соединение В

Модуль 11,9/16,9 кВт: 1–6 бар, 15 л/мин, < 20 °С

(3–6 бар, 15 л/мин, если установлена функция пароподавления)
< 20 °С

ВЕНТИЛЯЦИЯ И СЛИВ

Вентиляция с пароподавлением 150 м³/ч

Вентиляция без пароподавления 400 м³/ч

Тепловая нагрузка на помещение при использовании пароподавления (общая/ощутимая/потенциальная) 1,2 кВт/0,4 кВт/0,8 кВт

Тепловая нагрузка на помещение без пароподавления (общая/ощутимая/потенциальная) 1,6 кВт/0,4 кВт/1,2 кВт

Сливная труба

Труба Ø 32 мм (наружный диаметр)

Канализация	Необходимая пропускная способность 50 л/мин Дренажный насос не предусмотрен. Слив воды самотеком Нельзя размещать машину непосредственно над сливом.
-------------	--

ЧИСТЯЩИЕ И ОПОЛАСКИВАЮЩИЕ СРЕДСТВА

Чистящие и ополаскивающие средства	Необходимы. Сигнал 230 В переменного тока подается от отдельной распределительной коробки. Максимальная общая нагрузка 0,5 А
------------------------------------	---

* Работают не одновременно

** Данные о конкретной машине представлены на паспортной табличке

**ПРИМЕЧАНИЕ!**

Granule Gastro® поставляется в комплекте с электрическим кабелем длиной 2 метра для подключения в разрешенное устройство отключения питания на стене. Устройство отключения питания не входит в комплект поставки.

1.4 PowerGranules® и PowerGranules BIO®

- Средства PowerGranules и PowerGranules BIO разработаны специально для работы с котломоечными машинами серии Granule от компании Granuldisk.
- Они обеспечивают наилучший результат мойки, а также максимальный срок службы как самих гранул, так и машины.
- Композитный материал в составе PowerGranules одобрен для использования с пищевыми продуктами.
- PowerGranules BIO является биоразлагаемой гранулой.

Сбор гранул **PowerGranules** при ежедневной очистке

- Вставьте контейнер для гранул в машину в соответствии с указаниями, приведенными в разделе «Ежедневная очистка» настоящего руководства.
- Чтобы выбрать программу сбора гранул, нажмите кнопку остановки, подождите 3 секунды и затем одновременно нажмите и удерживайте кнопку гранулированного средства и короткой программы, пока на дисплее не появится сообщение «Программа сбора гранул».
- Для получения безупречного результата следует ежедневно проверять рекомендуемый уровень (8 литров) гранулированного средства при заправке средством PowerGranules. Если в каком-либо контейнере уровень опустился ниже горизонтальной отметки, то количество **PowerGranules** необходимо пополнить.

См. изображение 23 Проверка уровня гранул

- Не смешивайте PowerGranules и PowerGranules BIO® в одной машине. С технической точки зрения это не причинит вреда котломоечной машине, однако утилизация отходов отличается (см. ниже), поэтому мы рекомендуем заменять всю партию гранул при переходе на PowerGranules BIO®.

Замена отработанных гранул **PowerGranules**

- Соблюдайте рекомендуемый интервал замены PowerGranules в соответствии с индикацией GDMemo™ (индикация выводится через каждые 2500 циклов с гранулированным средством). Запустите программу сбора гранул в соответствии с указаниями выше и поместите в контейнер(ы) новые гранулы.
- После замены гранул сбросьте напоминание, нажав кнопку остановки STOP, подождите 3 секунды, затем нажмите кнопку гранулированного средства Granule 5 раз. В течение 2 секунд после сброса на дисплее отображается ОК.
- С отработанными гранулами следует обращаться как с опасными промышленными отходами. Использованные гранулы необходимо герметически закрыть крышкой в пластмассовом ведре или полиэтиленовой мешке перед утилизацией. PowerGranules можно сортировать как перерабатываемые пластиковые или горючие отходы.

PowerGranules BIO® следует сортировать как горючие отходы или в соответствии с местными правилами. Гранулы PowerGranules BIO® биоразлагаемы, поэтому их нельзя перерабатывать как пластик.

1.5 SIMpel™ — легкий доступ к информации

Чтобы упростить поиск информации о машине и порядке ее использования для оператора, на машине предусмотрен QR-код.

Соответствующая наклейка расположена под дисплеем или сбоку от него.



- 1 Отсканируйте QR-код на наклейке.

См. изображение 1 QR-код на наклейке



изображение 1 QR-код на наклейке

- 2 После сканирования QR-кода осуществляется вход в следующее меню.

(Обратите внимание, что интерфейс может различаться в зависимости от используемого устройства).

См. изображение 2 Меню

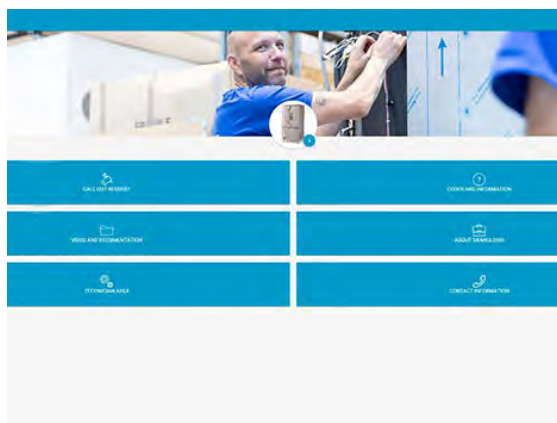

изображение 2 Меню

3 Выберите язык в правом верхнем углу. Английский язык используется по умолчанию.

Пояснения к различным блокам:

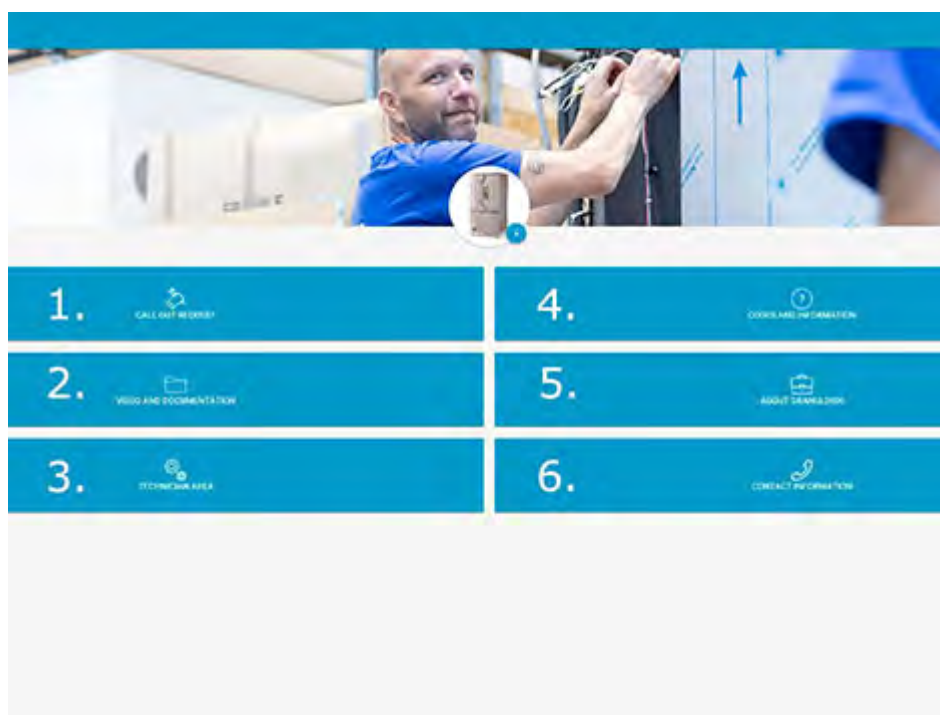

1. ЗАПРОС ВЫЗОВА	Выполните вызов для обслуживания машины
2. ВИДЕО И ДОКУМЕНТАЦИЯ	Руководства по эксплуатации и видеоматериалы об аксессуарах/ежедневной чистке
3. ЗОНА МЕХАНИКА	Только для механиков/сервисных партнеров
4. КОДЫ И ИНФОРМАЦИЯ	Перечень кодов ошибки
5. О GRANULDISK	Ссылка на Интернет-сайт
6. КОНТАКТНАЯ ИНФОРМАЦИЯ	Контактная информация о сервисном партнере

2 Эксплуатация

2.1 Процедура запуска

- 1 Установите на место решетку бака.

См. изображение 3 Решетка бака

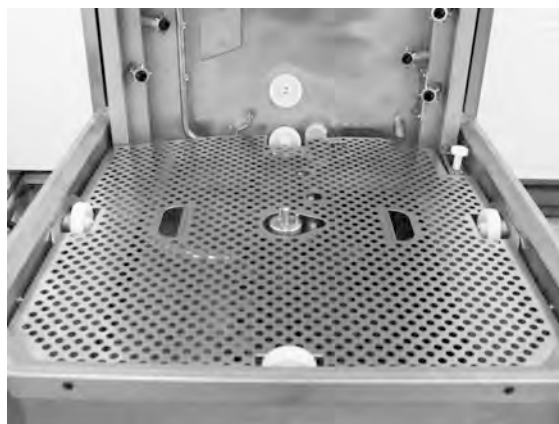

изображение 3 Решетка бака

- 2 Установите на место колесо корзины.

Поворачивайте его, пока оно не упадет на штифты в середине колеса.

См. изображение 4 Колесо корзины



изображение 4 Колесо корзины

- 3 Выгрузите контейнер с гранулами PowerGranules в левую часть моечного бака.

См. изображение 5 Загрузка гранул



изображение 5 Загрузка гранул

- 4 Закройте сливной клапан на передней панели машины

См. изображение 6 Сливной клапан



изображение 6 Сливной клапан

- 5 Включите главный электрический выключатель.



ПРИМЕЧАНИЕ!

Запрещается ставить предметы на крышку.

Наполнение водой

- 1 Нажмите кнопку подтверждения (1) для заполнения моечного бака.

Заполнить моечный бак?



- 2 Если крышка находится в поднятом положении, она автоматически закроется перед началом заполнения.
- 3 Машина заполнится водой, которая нагреется до нужной температуры. Во время заполнения на панели последовательно засветятся светодиодные индикаторы выбора программы (3-5) и цикла мытья с гранулами или без них (6-7). Отобразится следующее сообщение:

XX °C XX °C
Заполнение моечного
бака

- 4 Заправка и нагрев занимают примерно 20 минут (подсоединение горячей воды, +55 °C). В случае опционального подсоединения холодной воды (+10-12°C), заправка и нагрев занимают примерно 40 минут. Если после заполнения моечного бака температура не достигла нужного значения, отображается следующее сообщение:

50 °C 60 °C
Нагрев
моечного бака, 65 °C

- 5 Готовность к работе наступает, когда в моечном баке достигается нужная температура.

При этом отображается предварительно выбранная программа;

65 °C 70 °C
ЭКО-программа

с гранулированным средством
время мойки: 2:10

Подготовка посуды

- 1 Перед загрузкой посуды удалите и очистите с нее все остатки пищи

См. изображение 7 Счистка остатков пищи

- Отмачивание или оттирание не требуется.
- Запрещается использовать жидкое мыло или аналогичные средства (во избежание пенообразования, которое может привести к серьезным проблемам).



изображение 7 Счистка остатков пищи

- 2 Кастрюли и сковороды, на которых присутствуют остатки белковой пищи, необходимо сполоснуть водой прежде, чем класть в посудомоечную машину.

2.2 Загрузка посуды

Загрузка посуды

Посуду необходимо загружать внутренней поверхностью к спрысковым трубкам, т.е. наружу. Все предметы должны твердо стоять на своих местах во время мойки.

Установка и снятие корзины

Корзина загружается на соседний стол. Нажмите кнопку со стрелкой для открытия крышки. Вставьте моечную корзину в машину. Благодаря конструкции корзины правильность ее установки можно определить на ощупь.

Проверьте, чтобы ничто не выступало снизу или по бокам корзины. Не допускается создавать помехи движению крышки вниз или вращению корзины.

См. изображение 8 Стандартная моечная корзина.

Стандартная моечная корзина (26426)

Вместимость: 6 GN 1/1 65 мм или 3 GN 1/1 до 200 мм + 3 GN 1/1 до 65 мм. Оснащается крючками, позволяющими загружать до 12 небольших контейнеров (1/4, 1/6, 1/9) прямо в моечную корзину.

См. изображение 8 Стандартная моечная корзина.



изображение 8 Стандартная моечная корзина

Возможна загрузка 6 контейнеров размером GN 1/3.

Возможна загрузка 12 небольших контейнеров стандарта GN. Можно использовать следующие варианты размера: GN 1/4, GN 1/6, GN 1/9.

См. изображение 9 Стандартная моечная корзина

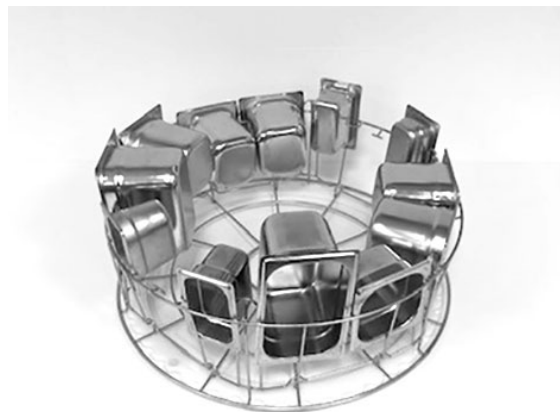

изображение 9 Стандартная моечная корзина

Вставка для противней (19992)

Устанавливается в стандартную моечную корзину (26426). Вмещает 2 емкости GN 2/1 или 6 противней 600x400 мм с бортиком высотой до 20 мм и 2 противня GN 1/1, до 16 решеток, до 8 разделочных досок и крышек GN 1/1.

См. изображение 10 Вставка для противней с GN 2/1



изображение 10 Вставка для противней с GN 2/1

Возможность загрузки решеток, разделочных досок, противней, поддонов и крышек размером GN 1/1.

См. изображение 11 Вставка для противней



изображение 11 Вставка для противней

Держатель для мисок и кастрюль со встроенным держателем для половников (13756)

Предназначается для размещения в стандартной моечной корзине (26426), удерживается на месте небольшими штифтами на дне корзины. Вместимость: до 5–6 мисок или кастрюль. Возможность мойки емкостей глубиной приблизительно от 60 до 170 мм.

Возможность загрузки половников, венчиков, лопаток и т. д. в сетчатую корзину посередине

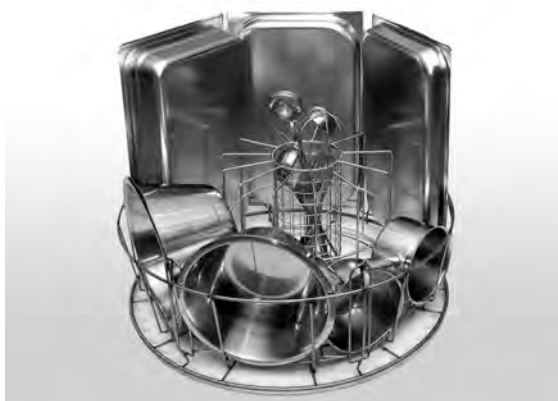

изображение 12 Держатель для кастрюль и мисок

держателя. Макс. высота ковшей 500 мм.

См. изображение 12 Держатель для кастрюль и мисок

Гибкий держатель для кастрюль (**13789**)

Резиновая лента с двумя крючками. Резиновая лента, которая надевается на кастрюлю и подвешивается на корзину. Будьте осторожны во время крепления и высвобождения резиновых лент, так как крючки могут причинить вред.

См. изображение 13 Гибкий держатель для кастрюль

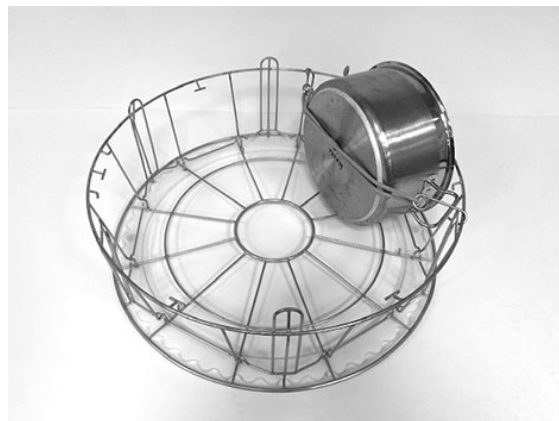

изображение **13** Гибкий держатель для кастрюль

Гибкий держатель для супниц, маленьких мисок, сит (**20554**)

Устанавливается в стандартную моечную корзину (26426). Вместимость: до 3-4 супниц или до 4-5 маленьких мисок, сит и т. д.

См. изображение 14 Гибкий держатель

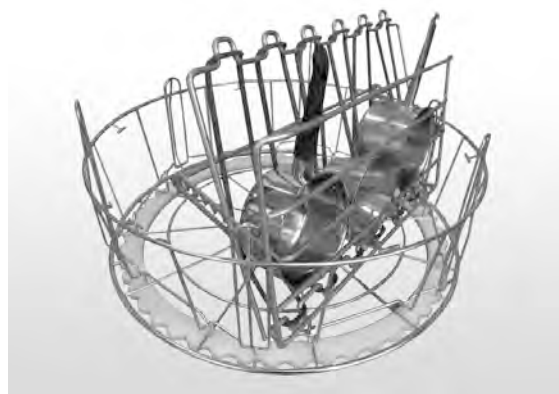

изображение **14** Гибкий держатель

Моечная корзина с нижней решеткой (26140)

Вместимость стандартной моечной корзины (26426). Нижняя решетка предотвращает проскальзывание ручек и т. п. через дно корзины.

См. изображение 15 Моечная корзина с нижней решеткой



изображение 15 Моечная корзина с нижней решеткой

Корзина для кастрюль (21423)

Вмещает 2 большие кастрюли (200 мм) или 1 большую кастрюлю (400 мм). Устанавливается вместо стандартной корзины.

См. изображение 16 Корзина для кастрюль



изображение 16 Корзина для кастрюль

Помещая одну большую кастрюлю в корзину для кастрюль, следует использовать один или два гибких держателя кастрюль для ее фиксации.

Закрепите с помощью крюка резиновую ленту, натяните ее вокруг кастрюли и зацепите за перекладину на другой стороне.

См. изображение 17 Корзина для кастрюль



изображение 17 Корзина для кастрюль

Сетчатая корзина с крышкой (21477)

Для половников, венчиков или небольших легких предметов. Устанавливается внутри приспособления 19992.

См. изображение 18 Сетчатая корзина с крышкой



изображение **18** Сетчатая корзина с крышкой

Складной стол (19570)

Может быть установлен спереди или сбоку машины.

См. изображение 19 Складной стол.



изображение **19** Складной стол

2.3 Панель управления

- 1 Кнопка подтверждения используется для подтверждения запросов, появляющихся на окне дисплея



- 2 Кнопка остановки используется для сброса потенциальных аварийных сигналов.

Также используется для входа в спящий режим. Через 30 секунд подсветка дисплея гаснет и машина переходит в спящий режим. Красный диод на кнопке Stop продолжает гореть в спящем режиме, но все функции машины при этом отключены.

Для возобновления работы машины необходимо нажать любую кнопку.

В спящем режиме не происходит нагревания моечного бака или бака ополаскивания.

- 3 Запуск ЭКО-программы
- 4 Запуск короткой программы
- 5 Запуск стандартной программы
- 6 Мытье с гранулированным средством
- 7 Мытье без гранулированного средства
- 8 Подъем и опускание крышки

2.4 Пуск и эксплуатация

1 Нажмите кнопку подтверждения (1)

- Если во время первого запуска температура в моющем баке составляет менее 65 °С, то как только моющий бак наполнится, машина продолжит нагрев.
- Мойка при слишком низкой температуре увеличивает риск пенообразования и неполного отмывания посуды.
- Перепрограммирование может быть выполнено только персоналом, имеющим допуск к выполнению таких работ.

62 °С (мигающий) 59 °С

Нагрев

моечного бака, 65 °С

2 Выберите мойку с гранулированным средством (6) или без него (7).

Для слабо загрязненных противней, перфорированных емкостей, прозрачного пластика или тефлоновых емкостей выберите программу без гранулированного средства. Для кастрюль и противней средней и сильной степени загрязнения выберите интенсивную программу с гранулированным средством.

3 Выберите необходимое время мойки (3), (4) или (5)

ЕСО

2 мин 10 сек (с гранулами)

2 мин,10 сек (без гранул)

Короткая

3 мин 20 сек (с гранулами)

2 мин 40 сек (без гранул)

+30 сек с опциональным пароподавлением

Стандартная

5 мин 20 сек (с гранулами)

4 мин 40 сек (без гранул)

+30 сек с опциональным пароподавлением

65 °С 85 °С

Эко-программа

с гранулированным средством

Оставшееся время: 2:10

4 После завершения программы мойки крышка поднимается и машина переходит в режим ожидания с отображением последней

использованной программы. На дисплее отображается последняя использованная программа, например:

65 °C 85 °C
ЭКО-программа
с гранулированным средством
Время мойки: 2:10



ВНИМАНИЕ!

Крышку нельзя открыть до окончания программы мойки.

- 5 Закройте крышку, нажав кнопку (8), если не планируется немедленное использование другой программы мойки. Это экономит энергию и снижает испарение из моющего бака.

Останов машины по время работы

- Включите мойку водой примерно на 30 секунд для смывания гранулированного средства. Затем нажмите кнопку останова STOP (2).
- В аварийной ситуации: Нажмите кнопку останова STOP (2).



ПРИМЕЧАНИЕ!

На посуде могут быть остатки моющего средства, поэтому следует промыть ее еще раз перед тем, как вынимать из машины. Слив из машины после аварийного останова запрещен! (Если гранулы останутся в насосе без воды, они заблокируют крыльчатку насоса.)

Перенастройка защиты от перегрева

При возникновении ошибок с кодами 104 и 105 необходимо выполнить сброс защиты от перегрева.

- 1 Освободите моечный бак.
- 2 Очистите датчик уровня.
- 3 Открутите черный колпачок.

- 4 Выполните сброс защиты от перегрева, нажав с помощью тонкой отвертки на защитное покрытие кнопки сброса. Если защита сработала ранее, при ее сбросе будет слышен щелчок.

См. изображение 20 Доступ к устройствам защиты от перегрева



изображение **20** Доступ к устройствам защиты от перегрева

- 5 Если код ошибки повторно возникает в течение следующих нескольких часов, следует обратиться к инженеру по обслуживанию.

Осмотр посуды

- 1 Проверяйте состояние кастрюль и сковородок после каждой программы.
- 2 Чтобы убедиться в отсутствии остатков гранулированного средства, переверните каждый из предметов (емкости, противни и т. д.) вверх дном перед извлечением из машины.
- 3 Удалите все гранулы, которые могли застрять в углах, под острыми кромками и в других труднодоступных местах

См. изображение 21 Убедитесь в отсутствии застрявших гранул



изображение **21** Убедитесь в отсутствии застрявших гранул

2.5 Выбор языка

Чтобы изменить языковые настройки:

- 1 Нажать на кнопку **ОСТАНОВКИ**, отпустить ее и подождать 3 секунды.



- 2 Нажмите кнопку «Короткая программа» (4) пять раз.

- 3 На дисплее отобразится следующее:

```
ЯЗЫК  
< English > (Английский)  
Выберите Back (Назад)
```

- 4 Нажмите кнопку подтверждения для выбранного варианта.

- 5 Для просмотра списка языков выполняйте прокрутку с помощью кнопок для программ ЭКО (3) или Стандартная (5).

```
ЯЗЫК  
< English > (Английский)  
OK Отмена
```

- 6 Выбрать язык при помощи кнопки подтверждения (1); ОК.

- 7 Для выхода из режима программирования необходимо нажать на кнопку остановки (2).

2.6 Установка даты и времени

Чтобы изменить дату и время:

- 1 Нажмите кнопку остановки (2), затем 5 раз кнопку короткой программы (4) и 1 раз кнопку Эко-программы (3).

Изменить дату и время

ддммгг чч:мм

210101 13:00

Выберите Назад



- 2 Нажмите функциональную кнопку (1), чтобы выбрать и изменить дату и время.

Изменить дату и время

ддммгг чч:мм

210101 13:00

ОК Отмена

- 3 Настройте дату и время, используя кнопку стандартной программы (5) для перехода вправо. Символы ^^ указывают на редактируемое число. Используйте кнопку короткой программы (4) для увеличения значения и кнопку гранулированного средства (6) для уменьшения значения.
- 4 Чтобы выбрать ОК и сохранить новые настройки, нажмите кнопку Function (Функция) (1). Чтобы прервать режим программирования без сохранения нажмите кнопку остановки STOP (2).

3 Ежедневная очистка

3.1 Сбор и очистка PowerGranules

- 1 Используйте контейнер для гранул



изображение 22 Сборщик гранул

- 2 Поместите сборщик гранул на колесо корзины. Он должен располагаться как можно плотнее к крышке, т. е. при этом слегка наклониться.
См. изображение 22 Сборщик гранул.

- 3 Закройте крышку и запустите специальную программу сбора гранул, как это описано ниже.

Программа сбора гранул:

Сначала нажмите кнопку **останова** (2)

Одновременно нажмите кнопки **короткой программы** (4) и **программы с гранулированным средством** (6) и удерживайте их в течение 3 секунд.

65 °C 70 °C

Программа
сбора гранул

Время мойки: 05:10



ПРИМЕЧАНИЕ!

Во время программы сбора не происходит дозирования чистящего средства, нагрева моечного бака или бака ополаскивания.

- 4 После завершения программы сбора гранул отображается сообщение:
 - Программы от 2500 до 501: Проверьте уровень гранул (после каждого 10-го сбора)

- Программы от 500 до 251: Нет сообщения (возврат в режим ОСТАНОВА)
- Программы от 250 до 1: Разместить гранулы (после каждого сбора)
- 0 программ: Заменить гранулы сейчас (после каждого сбора до сброса сообщения)

Досыпьте гранулы при необходимости. Результат мойки ухудшается при слишком низком уровне гранул.

- 5 При поднятой крышке машина возвращается в режим останова.
- 6 Выньте заполненный гранулами контейнер из машины и тщательно промойте гранулы. Убедитесь в отсутствии пищевых остатков.
- 7 Убедитесь в том, что уровень гранул достигает горизонтальной отметки в контейнере для гранул.

См. изображение 23 Проверка уровня гранул



изображение 23 Проверка уровня гранул



ПРИМЕЧАНИЕ!

Будет собрано не все 100% гранул. В баке может оставаться 1–2 децилитра.



ПРИМЕЧАНИЕ!

Излишнее или недостаточное количество гранул ухудшает результаты мойки. Излишнее количество также может вызвать блокирование разбрызгивающих труб.



ПРИМЕЧАНИЕ!

Не используйте дезинфицирующие и другие чистящие средства при удалении гранул. Остатки этих средств вызывают вспенивание в машине, что ведет к ухудшению результата мойки.

3.2 Очистка машины изнутри

- 1 Нажмите кнопку останова (2) и откройте сливной клапан для опустошения моечного бака.

См. изображение 24 Сливной клапан.



изображение 24 Сливной клапан

- 2 Крышка зафиксирована в верхнем положении.

См. изображение 30 Фиксатор крышки

- 3 Выключите главный электрический выключатель.

- 4 Поднимите и извлеките наружу колесо корзины. Затем поднимите и выньте решетку бака. Очистите и промойте детали водой.

См. изображение 25 Решетка бака

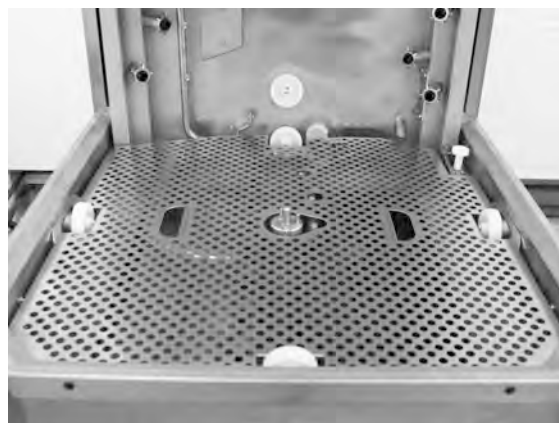

изображение 25 Решетка бака

- 5 Промойте бак изнутри чистой водой.

- 6 Очистите и промойте задвижку гранул водой.

Очистите перфорированную поверхность задвижки и убедитесь, что там не осталось гранул.

См. изображение 26 Задвижка гранул

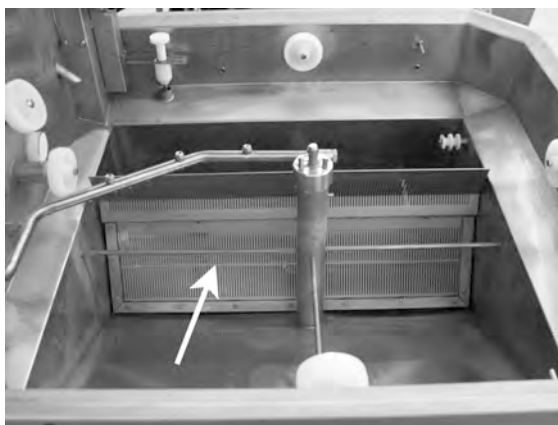

изображение 26 Задвижка гранул

- 7 Убедитесь в том, что уплотняющая лента задвижки гранул не повреждена.
- 8 Проверьте и очистите промывочные сопла. При необходимости отвинтите внешнее кольцо, сняв его, если там есть засор.
- 9 Очистите и промойте нижнее сито (А) водой. Убедитесь в отсутствии пищевых остатков на сите.

См. изображение 27 Нижнее сито и датчик уровня

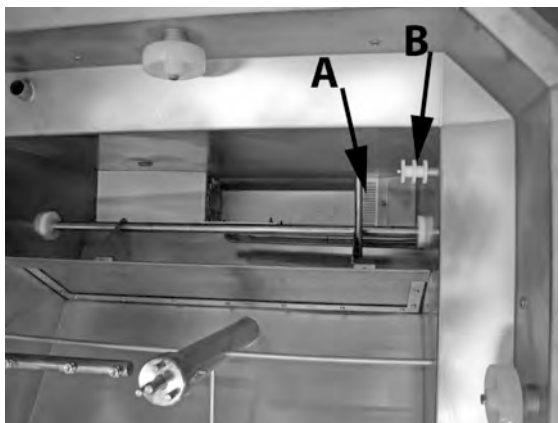

изображение 27 Нижнее сито и датчик уровня

- 10 Протрите датчик уровня (В).

См. изображение 27 Нижнее сито и датчик уровня

- 11 Вытрите жир с уплотнений крышки.
- 12 Убедитесь в том, что ролики, на которые опирается колесо корзины, вращаются свободно.

- 13 Проверьте работу переливного крана. При необходимости очистите его.

См. изображение 28 Перелив.



изображение 28 Перелив

- 14 Верх необходимо протирать по мере необходимости, но не реже одного раза в месяц.

- 15 Для получения видеоподсказок используйте QR-код и смотрите порядок ежедневной очистки на YouTube.

См. изображение 29 QR-код



изображение 29 QR-код



ПРИМЕЧАНИЕ!

Не следует мыть машину снаружи водой под высоким давлением.

Установка компонентов после чистки

- Установите на место нижнее сито, если оно было отвинчено.
- Установите на место решетку бака
- Установите на место колесо корзины

3.3 Подготовка к простоям в ночное время и продолжительным простоям

- Убедитесь, что моечный бак пуст после очистки.
- Поднимите крышку в верхнее положение и во избежание опускания зафиксируйте ее с помощью предусмотренного стержня.
- Стержень должен оставаться установленным на протяжении всего периода простоя машины.

См. изображение 30 Фиксатор крышки

- PowerGranules следует хранить в контейнере для гранул, расположенном в машине.
- Перед длительным простоем воду, оставшуюся на дне бака, необходимо удалить с помощью губки или аналогичного впитывающего материала
- После продолжительного простоя проверьте работоспособность машины в соответствии с руководством по обслуживанию. При необходимости обратитесь за помощью к инженеру по обслуживанию.



изображение 30 Фиксатор крышки

3.4 GD Memo™

GD Memo представляет собой встроенную функцию, которая информирует пользователя о наиболее важных требованиях по обслуживанию машины. С помощью GD Memo можно обеспечить оптимальные результаты мойки, избежать поломок в часы пик и поддерживать максимально низкий уровень эксплуатационных расходов. Эта функция интегрирована в панель управления и держит пользователя в курсе следующих событий:

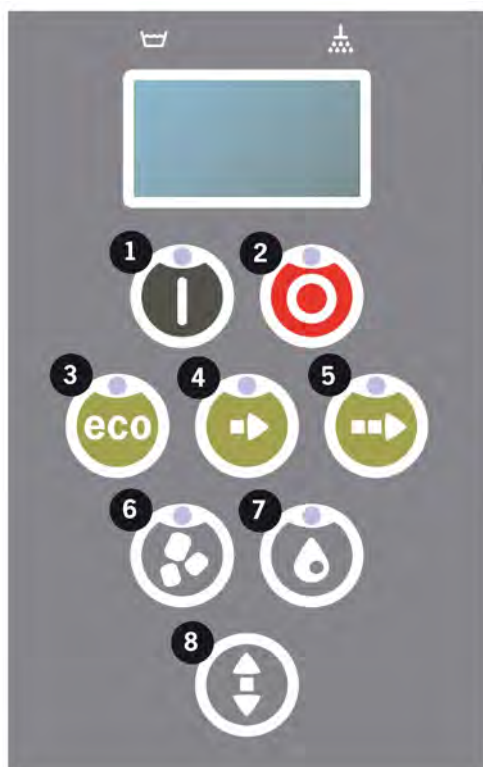

1. Время менять воду для мойки

— чтобы обеспечить качественный результат мойки. Кнопка «Мойка без гранул» [7] мигает, на дисплее отображается сообщение «Замените воду». Эта информация автоматически исчезает после замены воды или может быть сброшена, нажав кнопку «Стоп» [2], отпустив ее, подождяв 3 секунды, а затем нажав кнопку [7] пять раз. В течение 2 секунд после сброса на дисплее отображается ОК. Это напоминание появляется через каждые 30 рабочих циклов в предварительно заданном режиме. Количество рабочих циклов мойки можно изменять в диапазоне от 15 до 40 циклов.

2. Время менять гранулы

— для поддержания эффективности мойки в машине. Кнопка «Мойка с гранулами» [6] мигает, на дисплее отображается сообщение «Немедленно замените гранулы! См. указания на контейнере». После замены гранул сбросьте напоминание, нажав кнопку «СТОП» [2], затем подождите 3 секунды и нажмите кнопку «Гранулы» [6] 5 раз. В течение 2 секунд после сброса на дисплее отображается ОК.

Напоминание о замене гранул появляется через каждые 2500 рабочих циклов. Для простоты доступа к инструкциям последовательность сброса аварийного сообщения также указана на контейнере с гранулами.

3. Время для периодического обслуживания

, чтобы избежать дорогостоящего ремонта и ненужных поломок. Кнопка «СТОП» [2] мигает, и на дисплее отображается сообщение. «Время для обслуживания 1», «Время для обслуживания 2» или «Время для обслуживания 3» в зависимости от того, какое именно обслуживание требуется. Последовательность действий для вызова сервисного мастера: 1, 2, 1, 3, 1, 2, 1, 3... Номер телефона сервисной компании или Granuldisk указан под сообщением об обслуживании. Сброс этого напоминания может выполнить авторизованный сервисный мастер после проведения обслуживания. В течение 2 секунд после сброса на дисплее отображается ОК. Сообщение об обслуживании появляется через каждые 10 000 программ или один раз в 20 месяцев в зависимости от того, что происходит раньше.

Приоритет аварийных сообщений

- Большим приоритетом всегда будет обладать «Заменить воду для мойки»
- После замены воды и сброса сообщения может отображаться следующее сообщение.
- Далее по приоритету будут отображаться «Заменить гранулированное средство» и «Время технического обслуживания», попеременно сменяя друг друга.
- Напоминания мигают до тех пор, пока не будут сброшены.

4 Данные анализа рисков и критических контрольных точек относительно гигиены и эксплуатации

4.1 Общая информация

Средство ведения документации Granuldisk, GDTdirect™, является встроенной функцией для документирования эксплуатационных параметров и критических контрольных точек гигиены и эксплуатации (НАССР) машины для мойки котлов. Здесь можно увидеть следующие сведения.

- Эксплуатационные данные 200 последних программ мойки можно напрямую просмотреть в окне панели управления.
- С USB-порта имеется доступ к загрузке эксплуатационных данных по последним 200 программам мойки. В виде экспортируемого отчета также доступны даты последнего обслуживания и последней замены гранул (даты сброса соответствующего аварийного сообщения).
- Общее потребление воды и электроэнергии с момента запуска машины.

4.2 Чтение данных с панели управления

- 1 Нажать на кнопку **ОСТАНОВКИ** (2), отпустить ее и подождать 3 секунды.
- 2 Нажмите кнопку короткой программы (4) пять раз.
- 3 Нажимайте кнопку «ЭКО программа» (3) или кнопку «Стандартная программа» (5) до тех пор, пока на дисплее не появится сообщение «Прочтите эксплуатационные данные». Подтвердите выбор, нажав кнопку подтверждения (1).
- 4 На дисплее отобразятся эксплуатационные данные последней запущенной программы;

200121 15:19 SG 65/85 ОК

Информация приводится следующим образом:

- Дата: 200121 – 2020, 21 января
- Время: 3:19 (15:19)
- Тип программы: E (Эко), S (Короткая), N (Стандартная).
- Мытье с гранулированным средством отображается как «G», в противном случае эта ячейка остается пустой
- 65; отображает среднюю температуру в моечном баке во время цикла мойки.
- 85; отображает минимальную температуру в баке ополаскивания во время цикла ополаскивания
- «ОК» на дисплее означает, что в цикле ополаскивания использован полный объем, измеренный в литрах. Если на дисплее отображается «NA» (не применимо), значит объем литров не был использован полностью. Программы, которые предварительно настроены на это, – это цикл ECO и все режимы COMBI / PLUS, они работают по времени.



ПРИМЕЧАНИЕ!

Если программа мойки была отменена из-за эксплуатационной или технической ошибки, температура отображаться не будет и на ее месте появится сообщение «ошибка» и код ошибки.

200121 15:19 SG Ошибка 103

- 5 Чтобы просмотреть сведения о предыдущей программе, прокручивайте список назад и вперед кнопкой Эко-программы (3) или кнопкой стандартной программы (5).
- 6 Для завершения перелистывания и закрытия списка необходимо нажать кнопку подтверждения (1).

4.2 Чтение данных с панели управления

4 Данные анализа рисков и критических контрольных точек относительно гигиены и эксплуатации

7 Для возвращения в режим эксплуатации необходимо нажать на кнопку остановки (2).

4 Данные анализа рисков и критических контрольных точек относительно гигиены и эксплуатации

4.3 Суммарные значения потребленной электроэнергии и воды

4.3 Суммарные значения потребленной электроэнергии и воды

- 1 Повторите шаги 1–3, приведенные на предыдущей странице, но на шаге 3 выберите «Суммарные значения энергии и воды».
- 2 При этом отображаются накопленные значения, рассчитанные на основе рабочих данных. Эти значения имеют погрешность около 10%.
- 3 Эти значения могут отображаться, например, следующим образом:

Всего кВт·ч: 125
Всего литров: 256

Примечание При замене панели управления машины счетчик сбрасывается.

4.4 Загрузка рабочих данных с USB-порта

- 1 Нажать ОСТАНОВ.
- 2 Вставить USB-накопитель.

USB-порт находится на правой стороне машины.

См. изображение 31 USB-порт



изображение **31** USB-порт

- 3 Удерживайте кнопки ECO и Стандартной программы в нажатом положении в течение 2 секунд.
- 4 Через 10 секунд функциональная кнопка начинает светиться зеленым светом.
- 5 После того, как погаснет зеленый свет, USB-накопитель можно вынимать.
- 6 После каждого использования плотно закрывайте защитную крышку!

5 Устранение неисправностей и сигналы тревоги

5.1 Сообщения для пользователя

- Сообщения для пользователя – коды 116, 118, 120, 124 и 132. Они появляются на дисплее вместе с сообщением. В следующей таблице приведена более подробная информация о уведомлениях для пользователя.
- При отображении аварийного сигнала программа всегда прерывается.
- После проверки и устранения проблемы аварийный сигнал можно сбросить, нажав кнопку останова.

Код ошибки	Значение	Причина	Способ устранения
116	Низкий уровень воды, пенообразование.	Пенообразование в машине	Избегайте использования моющего средства, предназначенного для мойки вручную. Замените воду для мытья. Если проблемы с пенообразованием сохраняются, обратитесь к поставщику моющего средства. Выполните сброс сигнала путем нажатия кнопки останова.
118	Не закрыт сливной клапан	Сливной клапан открыт в процессе работы машины.	Закройте сливной клапан и выполните сброс сигнала об ошибке путем нажатия кнопки останова.

Код ошибки	Значение	Причина	Способ устранения
120	Заблокировано приводное устройство корзины.	Что-то мешает вращению корзины.	Убедитесь, что между корзиной и колесом корзины ничего не застряло. Выполните сброс сигнала путем нажатия кнопки останова.
124	Активирован предохранитель нарушения целостности	Наличие препятствия для закрывания крышки.	Удалите все, что затрудняет движение крышки, повторно загрузите посуду в корзину при необходимости. Проверьте механизм перемещения крышки.
132	Очистите датчик уровня	Возможно, датчик уровня грязный, или отсутствует обмен воды после длительного периода простоя.	Опустите уровень и очистите датчик уровня в моечном баке. Заправьте бак. Если датчик уже чистый, выполните сброс ошибки и установите машину в режим нагрева для непрерывного нагревания

5.2 Коды ошибок

В следующей таблице можно увидеть значения кодов ошибки.

Код ошибки	Значение	Причина	Способ устранения
001		Программа прервана оператором.	Код ошибки отображается только при считывании эксплуатационных данных.
103	Реле защиты двигателя, отключение насоса ополаскивания	Двигатель перегружен, программа прервана.	Свяжитесь с инженером по обслуживанию!
104	Срабатывание защиты от перегрева для насоса ополаскивания, программа прервана.	Перегрев нагревателя бака ополаскивания.	Очистите датчик уровня. Выполните сброс защиты от перегрева. Если код ошибки появляется повторно через несколько ближайших часов, обратитесь к инженеру по обслуживанию.
105	Срабатывание защиты от перегрева моечного бака, программа прервана.	Перегрев нагревателя бака мойки.	Очистите датчик уровня. Выполните сброс защиты от перегрева. Если код ошибки появляется повторно через несколько ближайших часов, обратитесь к инженеру по обслуживанию.
107	Не достигается требуемая температура в моечном баке	Требуемая температура в моечном баке не достигнута, программа прервана.	Выполните сброс сигнала путем нажатия кнопки останова. Если аварийное сообщение появляется повторно, обратитесь к инженеру по обслуживанию.

Код ошибки	Значение	Причина	Способ устранения
108	Не достигается требуемая температура в баке ополаскивания	В баке ополаскивания не достигается требуемая температура, прерван текущий процесс.	Выполните сброс сигнала путем нажатия кнопки останова. Если аварийное сообщение появляется повторно, обратитесь к инженеру по обслуживанию.
110	Не работает датчик температуры бака ополаскивания.	Сломан датчик температуры в баке ополаскивания.	Свяжитесь с инженером по обслуживанию!
111	Не работает датчик температуры моечного бака.	Датчик температуры в моечном баке неисправен.	Свяжитесь с инженером по обслуживанию!
112	Слишком низкий уровень воды в баке ополаскивания.	Уровень в баке ополаскивания слишком низок.	Свяжитесь с инженером по обслуживанию!
113	Слишком низкий уровень воды в моечном баке	Уровень в моечном баке слишком низок.	Свяжитесь с инженером по обслуживанию!

Код ошибки	Значение	Причина	Способ устранения
114	Длительное время наполнения моечного бака.	Наполнение моечного бака превысило свое ограничение по времени.	Проверьте линию водоснабжения машины, а также насос для ополаскивания. Очистите трубки для ополаскивания. Выполните сброс сигнала путем нажатия кнопки останова. Если аварийное сообщение появляется повторно, обратитесь к инженеру по обслуживанию.
115	Слишком продолжительное наполнение бака ополаскивания	Наполнение бака ополаскивания превысило свое ограничение по времени.	Проверьте линию водоснабжения машины, а также электромагнитный клапан для заправки бака для ополаскивания. Выполните сброс сигнала путем нажатия кнопки останова. Если аварийное сообщение появляется повторно, обратитесь к инженеру по обслуживанию.
117	Длительное время ополаскивания.	Слишком длительное ополаскивание. Нужный объем воды не был достигнут вовремя.	Очистите трубки для ополаскивания. Выполните сброс сигнала путем нажатия кнопки останова. Если аварийное сообщение появляется повторно, обратитесь к инженеру по обслуживанию.

Код ошибки	Значение	Причина	Способ устранения
119	Реле защиты двигателя, выключение моечного насоса.	Двигатель перегружен, программа прервана.	Свяжитесь с инженером по обслуживанию!
121	Реле защиты двигателя, выключение вспомогательного насоса	Двигатель перегружен.	Свяжитесь с инженером по обслуживанию!
122	Неправильное перемещение крышки (закрывание)	Крышка не открылась вовремя. (Более 20 секунд)	Проверьте поступающую воду. Выполните сброс сигнала путем нажатия кнопки останова. Если аварийное сообщение появляется повторно, обратитесь к инженеру по обслуживанию.
123	Некорректное открывание крышки	Крышка не открылась вовремя. (Более 20 секунд)	Проверьте поступающую воду. Выполните сброс сигнала путем нажатия кнопки останова. Если аварийное сообщение появляется повторно, обратитесь к инженеру по обслуживанию.
125	Некорректное движение крышки, аварийный выключатель.	Аварийный выключатель в течение 5 секунд не сигнализирует контрольному устройству о подъеме крышки над баком.	Свяжитесь с инженером по обслуживанию!

Код ошибки	Значение	Причина	Способ устранения
127	Аварийный выключатель не функционирует должным образом.	Аварийный переключатель подает нелогичные сигналы.	Свяжитесь с инженером по обслуживанию!
130	Плата ввода-вывода не проверена при изготовлении.	Схемная плата ввода-вывода не проверена при изготовлении.	Свяжитесь с инженером по обслуживанию!
133	Небольшое время ополаскивания.	Промывочная вода была откачана слишком быстро, что вызвало недостаточный нагрев и ополаскивание посуды.	Свяжитесь с инженером по обслуживанию!
134	Функция обнаружения уровня в баке ополаскивания вышла из строя.	Ложный сигнал от одного из датчиков уровня в баке ополаскивания.	Выключите машину! Продолжение работы может привести к повреждению других компонентов. Свяжитесь с инженером по обслуживанию!
143	Ошибка идентификации	Ошибка электрической цепи, неизвестный идентификатор.	Свяжитесь с инженером по обслуживанию!
144	Неправильное входящее напряжение на плату входа-выхода.	Неправильное входящее напряжение на плату входа-выхода.	Продолжение работы может привести к повреждению машины. Свяжитесь с инженером по обслуживанию!
145	Датчик поднятой крышки неисправен.	Не работает система датчика для крышки.	Свяжитесь с инженером по обслуживанию!

6 Примечания
