

Granule Smart®

Manual del usuario



GRANULDISK®

Nº de art. EN16350

GRANULDISK se reserva el derecho a introducir modificaciones técnicas en los productos.

La empresa no se responsabiliza por errores de impresión que puedan producirse.

www.granuldisk.com

Tel. +46 40 671 50 60

Índice

DECLARACIÓN DE CONFORMIDAD CE PARA MAQUINARIA	5
1 Descripción General y Seguridad	7
1.1 Para el usuario	7
1.2 Normas de seguridad	8
1.3 Datos técnicos	10
1.4 PowerGranules® y PowerGranules BIO®	14
1.5 SIMpel – Fácil acceso a la información	16
2 Funcionamiento	19
2.1 Procedimiento de arranque	19
2.2 Carga de la vajilla para el lavado	23
2.3 Panel de control	28
2.4 Inicio y funcionamiento	29
2.5 Selección de idioma	32
2.6 Establecer fecha y hora	33
3 Limpieza diaria	35
3.1 Cómo bajar la puerta	35
3.2 Recogida y limpieza de los PowerGranules	38
3.3 Limpieza del interior del depósito	40
3.4 Paradas al finalizar el turno de trabajo y paradas más prolongadas	45
3.5 GD Memo™	46
4 HACCP – Documentación de higiene y funcionamiento	49
4.1 General	49
4.2 Lectura de los datos en el panel de control	50
4.3 Valores totales del consumo de agua y electricidad	52
4.4 Descarga de datos de funcionamiento desde el puerto USB	53
4.5 EcoExchanger opcional	54
5 Solución de problemas y alertas	55
5.1 Avisos relacionados con el usuario	55
5.2 Códigos de error	57
6 Notas	61



DECLARACIÓN DE CONFORMIDAD CE PARA MAQUINARIA

Original

Directiva 2006/42/CE, anexo II 1A

Fabricante (y, en su caso, su representante autorizado):

Empresa: Granuldisk
Dirección: Jägershillsgatan 13, 213 75 Malmö

Declara que:

Tipo de máquina: Sistema de lavado de ollas mediante gránulos para cocinas comerciales
N.º de máquina: Granule Smart®

Cumple con los requisitos de la Directiva sobre maquinaria 2006/42/CE.

Cumple con los requisitos aplicables de las siguientes directivas de la CE:

2014/30/UE, EMC
2011/65/UE, RAEE
2012/19/UE, RoHS

Se han aplicado las siguientes normas armonizadas:

EN 60204-1:2018
SS-EN 60335-1:2012
SS-EN 60335-2-58:2019
SS-EN 55014-1:2017
SS-EN IEC 61000-6-1:2019
SS-EN IEC 61000-6-2:2019
SS-EN 61000-6-3:2007
IEC 61000-6-3:2006/AMD1:2010

Se han aplicado las siguientes normas y especificaciones:

SS-EN 1717:2000
SS-EN 13077:2018

Persona autorizada para recopilar el expediente técnico:

Nombre: Staffan Stegmark
Dirección: Jägershillsgatan 13, 213 75 Malmö

Firma:

Lugar y fecha: Malmö, 26/04/2021
Firma:



DECLARACIÓN DE CONFORMIDAD CE
PARA MAQUINARIA

Nombre:

Mikael Samuelsson

Cargo:

Consejero delegado

1 Descripción General y Seguridad

1.1 Para el usuario

La Granule Smart® es una máquina para lavar ollas de gránulos para cocinas industriales que está diseñada para lavar ollas y sartenes.

Este manual de instrucciones es una guía para el uso correcto del lavavajillas Granule Smart®.

GRANULDISK le recomienda leer atentamente este manual para asegurarse de que la máquina es utilizada de una manera adecuada y segura.

Asegúrese de que el manual esté siempre disponible durante todo el ciclo de vida de la máquina.

GRANULDISK no se hace responsable por la avería del equipo u otros daños ocasionados por la no observancia del usuario de las instrucciones contenidas en este manual.

Manual de instrucciones original.

1.2 Normas de seguridad



NOTA

Lea detenidamente las notas de seguridad y las instrucciones de funcionamiento de este manual. Guarde las instrucciones de funcionamiento para futuras consultas. GRANULDISK no asume responsabilidad alguna ni proporciona ninguna garantía en caso de incumplimiento de estas instrucciones de seguridad y funcionamiento.

No realice cambios, adiciones o reconstrucciones en el lavavajillas sin la aprobación del fabricante. Utilice el lavavajillas únicamente después de haber leído y entendido el manual del usuario. GRANULDISK puede proporcionarle información sobre el manejo y el funcionamiento del lavavajillas.

Utilice siempre la máquina como se describe en estas instrucciones de funcionamiento. Forme al personal operativo en el manejo de la máquina e infórmele sobre las notas de seguridad. Repita las sesiones de formación a intervalos periódicos para evitar accidentes.

Para su seguridad, pruebe el interruptor de corriente de defecto (FI) local regularmente pulsando el botón de prueba.

Cierre la válvula de corte de agua in situ una vez finalizado el trabajo. Apague el interruptor de la red de suministro local una vez finalizado el trabajo.

Los gránulos se componen de un material que está aprobado para su uso junto con alimentos.



ADVERTENCIA

Se prohíbe sentarse o ponerse de pie en la puerta.



ADVERTENCIA

La máquina utiliza agua caliente. Evite el contacto con la piel, ya que existe riesgo de quemaduras.



ADVERTENCIA

No abra la puerta durante un ciclo de lavado. Existe el riesgo de sufrir quemaduras.

**ADVERTENCIA**

Además, si los Gránulos se derraman por el suelo existe el riesgo de resbalarse.

**ADVERTENCIA**

Si se incendian los gránulos originales hechos de plásticos POM, puede formarse formaldehído, que es peligroso si se inhala. Esto no se aplica a los PowerGranules BIO.

**NOTA**

Con respecto a la manipulación y uso de detergente y abrillantador con el producto, consulte las instrucciones del fabricante del producto químico. Para obtener el mejor resultado de lavado, utilice productos de alta calidad. Consulte también la información sobre el detergente y el abrillantador en el Manual de servicio.

1.3 Datos técnicos

GENERAL

Diseño	Cesta redonda giratoria de acero inoxidable
Dimensiones externas	2079 (± 25) x 1024 x 1317 mm Al x An x F (abierto)
Peso	444 kg (máquina llena) 320 kg (máquina vacía)
Volumen del depósito	108 litros
Volumen de carga	220 litros (Ø 700 mm x Al 570 mm)
Volumen de agua de enjuague	4 litros (programa ECO) 6 litros (programa corto/normal) Para alcanzar 3 600 HUE según las directrices sobre higiene NSF/ANSI 3, se requieren 6 litros de agua.
Cantidad de gránulos	8 litros
Temperatura de agua de lavado	65 °C
Temperatura de agua de enjuague	85 °C
Nivel de presión acústica	< 70 dB (A)

PROGRAMAS Y CAPACIDAD

Programas de lavado con gránulos	ECO: 2 minutos, 10 segundos (+70 segundos con EcoExchanger) Corto: 3 minutos, 10 segundos (+70 segundos con reducción de vapor o +80 segundos con EcoExchanger) Normal: 5 minutos, 10 segundos (+70 segundos con reducción de vapor o +80 segundos con EcoExchanger)
----------------------------------	--

Programas de lavado sin gránulos	ECO: 2 minutos, 10 segundos (+70 segundos con EcoExchanger) Corto: 2 minutos, 30 segundos (+70 segundos con reducción de vapor o +80 segundos con EcoExchanger) Normal: 4 minutos, 30 segundos (+70 segundos con reducción de vapor o +80 segundos con EcoExchanger)
Modo de capacidad máxima/normal por hora (capacidad normal incluida la manipulación)	Edición estándar: 162/126 GN 1/1 o similar con otras ollas Edición FreeFlow: 162/144 GN 1/1 o similar con otras ollas
Capacidad por programa	6 GN 1/1 de 65 mm de fondo o 3 GN 1/1 de hasta 200 mm de fondo y 3 GN 1/1 de hasta 65 mm de fondo, o similar con otras ollas

CONEXIÓN ELÉCTRICA

Tensión**	Trifásica, 400-415 V/50 o 60 Hz + PE Trifásica, 208 V/60 Hz + PE Trifásica, 230 V/50 o 60 Hz + PE Trifásica, 380 V/50 o 60 Hz + PE (opcional) Trifásica, 440 V/60 Hz + PE Trifásica 480 V/60 Hz + PE
Fusible (en la salida de 11,5 kW)	25 A (400 V/415 V, 380 V, 440 V, 480 V) 40 A (230 V) 50 A (208 V)
Fusible (en la salida de 16,5 kW)	32 A (400/415 V, 380 V, 440 V)
Frecuencia	50 Hz o 60 Hz
Salida máxima	11,5 kW (llenado en caliente) 16,5 kW (llenado en frío o en caliente)
Motor de bomba de lavado	2,2 kW
Motor de bomba de enjuague	0,11 kW

Calentador del tanque de agua*	9 kW en la salida de 11,5 kW 14 kW en la salida de 16,5 kW
Calentador del tanque de aclarado*	9 kW en la salida de 11,5 kW 14 kW en la salida de 16,5 kW
Clasificación del alojamiento	IPX5

CONEXIÓN DE AGUA

Dureza/Conexión	Dureza total: 3-7 °dH, 5-12 °TH, 53-125 PPM ¾" BSP macho (DN20) Nota: No debe utilizarse agua de ósmosis inversa ni agua totalmente ablandada.
Conexión A	Unidad de 11,5 kW: 1-6 bar, 15 l/min, 55-65 °C (llenado en caliente) Unidad de 16,5 kW: 1-6 bar, 15 l/minuto, 5-65 °C (llenado en frío o en caliente)
Conexión F (opcional)	11,5 kW/16,5 kW con reducción de vapor: 3-6 bar, 15 l/min, 20 °C 16,5 kW con EcoExchanger: 1-6 bar, 15 l/min, 20 °C

VENTILACIÓN Y DRENAJE

Ventilación con reducción de vapor	200 m³/h
Ventilación sin reducción de vapor	500 m³/h
Ventilación con EcoExchanger	100 m³/h
Calor emitido en la habitación con reducción de vapor (total/sensible/latente)	1,7 kW / 0,8 kW / 0,9 kW
Calor emitido en la habitación sin reducción de vapor (total/sensible/latente)	2,4 kW / 0,8 kW / 1,6 kW
Calor emitido en la habitación con EcoExchanger	1,3 kW / 0,8 kW / 0,5 kW
Tubería de drenaje	Tubería de Ø 32 mm (diámetro exterior)

Desagüe	Capacidad requerida 50 l/minuto Sin bomba de drenaje, drenaje por gravedad La máquina no debe colocarse directamente sobre un desagüe.
---------	--

DETERGENTE Y ABRILLANTADOR

Detergente y abrillantador	Requerido. La señal de 230 V CA está disponible desde una caja aparte Carga máxima total 0,5 A
----------------------------	---

* No deben utilizarse simultáneamente

** Para datos específicos referentes a máquinas ya entregadas, consulte la placa de datos técnicos de la máquina

**NOTA**

Granule Smart® se suministra con un cable eléctrico de 2 metros para conexión al interruptor principal de la pared. El interruptor de red no se incluye con la entrega.

1.4 PowerGranules® y PowerGranules BIO®

- Los PowerGranules y PowerGranules BIO están especialmente diseñados para funcionar con las máquinas de gránulos para lavar ollas y sartenes de GRANULDISK.
- Garantizan el mejor resultado de lavado así como la vida útil más duradera tanto para ellos como para la máquina.
- Los PowerGranules se componen de un material que está aprobado para su uso junto con alimentos.
- Los PowerGranules BIO son gránulos biodegradables.

La recogida de PowerGranules como parte de la limpieza diaria

- Inserte el colector de gránulos en la máquina siguiendo las instrucciones del apartado Limpieza diaria de este manual.
- Seleccione un "Programa para recogida de gránulos" pulsando "PARADA", espere 3 segundos y mantenga pulsado el botón de gránulos y el botón de programa corto hasta que aparezca en la pantalla el texto "Programa para recogida de gránulos".
- Para un resultado de lavado limpio y sin manchas, active el nivel recomendado (8 litros) de gránulos cada día cuando recoja los PowerGranules. **Rellene con PowerGranules si el nivel está por debajo de la marca de nivel horizontal.**

Consulte Imagen 31 *Comprobar nivel de gránulos*

- No mezcle PowerGranules y PowerGranules BIO® en la máquina. Técnicamente no se producirá ningún daño en el lavavajillas, pero la gestión de residuos es diferente (véase más abajo) y, por lo tanto, recomendamos cambiar todo el lote de gránulos cuando se realice el cambio a PowerGranules BIO®.

Cambio de PowerGranules gastados

- Realice el cambio recomendado de PowerGranules cuando así lo indique la función GDMemo™ (el mensaje se mostrará en la pantalla cada 2500 ciclos de lavado con gránulos). Ejecute un programa de recogida de gránulos, como se ha indicado anteriormente, y sustitúyalos por un nuevo lote.
- Después de cambiar los gránulos, restablezca el recordatorio pulsando el botón de PARADA, espere 3 segundos y, a continuación, pulse el botón de gránulos 5 veces. Aparece OK en la pantalla durante 2 segundos después del restablecimiento.
- Los gránulos gastados deberán tratarse como residuos no peligrosos. Los gránulos gastados deben introducirse en un cubo de plástico sellado con una tapa o en una bolsa de plástico antes de ser desechados. Los PowerGranules se pueden clasificar como plástico reciclable o residuos combustibles. Los PowerGranules BIO® deben clasificarse como residuos combustibles o de acuerdo con las normativas locales.

Los PowerGranules BIO® son un producto biodegradable y, por lo tanto, no se pueden reciclar como plástico.

1.5 SIMpel – Fácil acceso a la información

Para que el operador encuentre información sobre la máquina y cómo utilizarla con mayor facilidad, en la máquina hay un código QR.

La etiqueta adhesiva va colocada debajo o en el lateral de la pantalla.



- 1 Escanee el código QR de la etiqueta adhesiva.

Consulte Imagen 1 *Código QR en la etiqueta adhesiva*



Imagen 1 Código QR en la etiqueta adhesiva

2 Al escanear el código QR, entrará en el siguiente menú.

(Tenga en cuenta que la interfaz puede variar dependiendo del dispositivo que utilice).

Consulte Imagen 2 Menú



Imagen 2 Menú

3 Seleccione el idioma en la esquina superior derecha. El inglés es el idioma predeterminado.

Descripción de los diferentes recuadros:

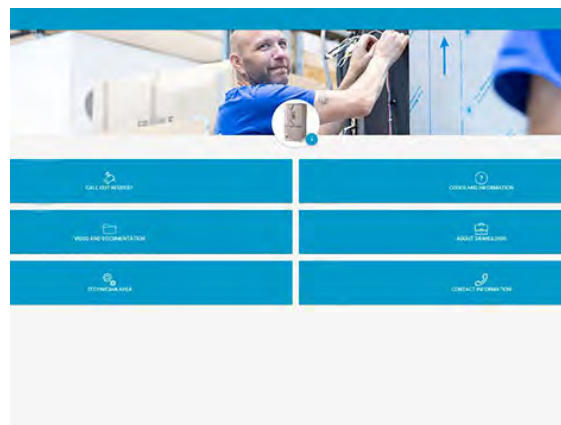
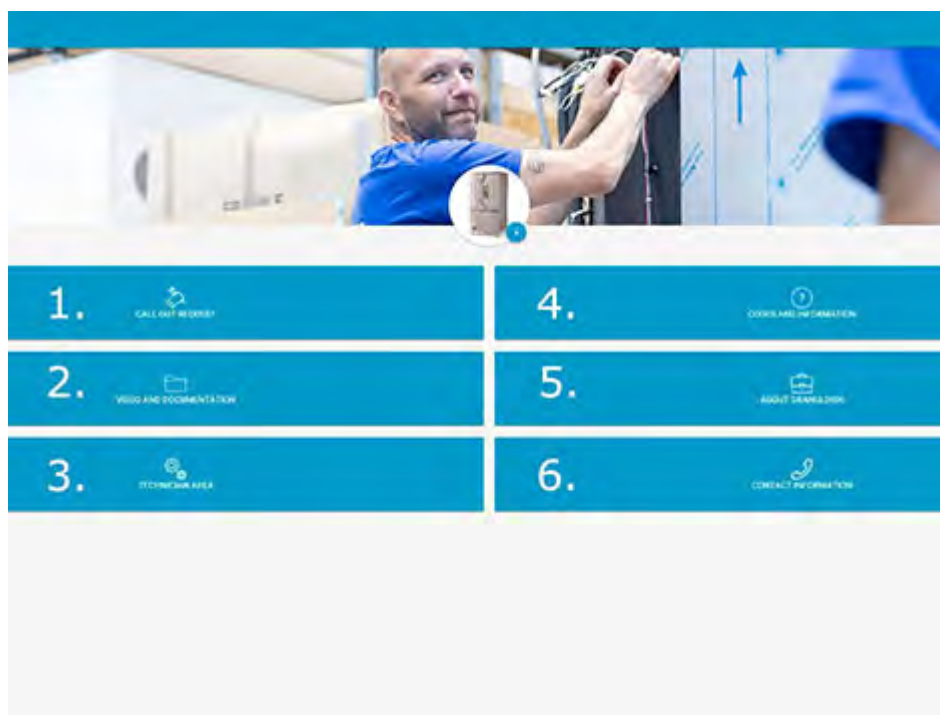

1. SOLICITUD DE LLAMADA	Realizar una llamada de servicio para la máquina
2. VÍDEOS Y DOCUMENTACIÓN	Manuales de usuario y vídeos de accesorios/limpieza diaria
3. ÁREA TÉCNICA	Solo para técnicos/socios de servicio
4. CÓDIGOS E INFORMACIÓN	Lista de códigos de error

5. ACERCA DE GRANULDISK	Enlace a nuestro sitio web
6. INFORMACIÓN DE CONTACTO	Información de contacto del socio de servicio

2 Funcionamiento

2.1 Procedimiento de arranque

- 1 Coloque la rejilla del tanque en su posición.

Consulte Imagen 3 *Rejilla del depósito*



Imagen 3 Rejilla del depósito

- 2 Ponga la rueda de la cesta en su lugar.

Gírela hasta que caiga sobre las clavijas en el centro de la rueda.

Consulte Imagen 4 *Rueda de la cesta*

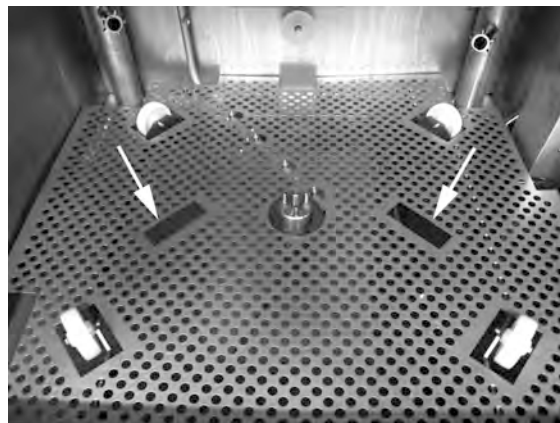

Imagen 4 Rueda de la cesta

- 3 Vacíe el colector de gránulos con PowerGranules en la parte izquierda del tanque de lavado.

Consulte Imagen 5 *Llenado de gránulos*

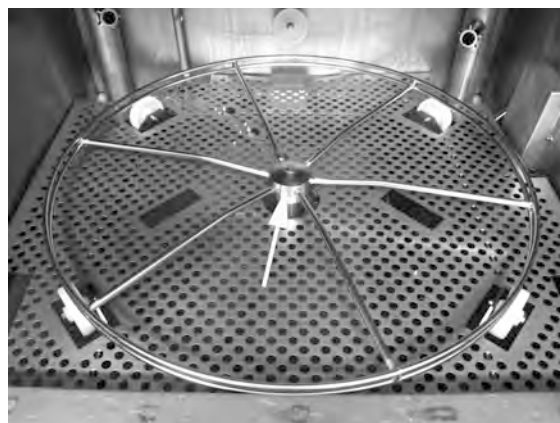

Imagen 5 Llenado de gránulos

- 4 Cierre la válvula de drenaje en la parte delantera de la máquina.

Consulte Imagen 6 *Válvula de drenaje*

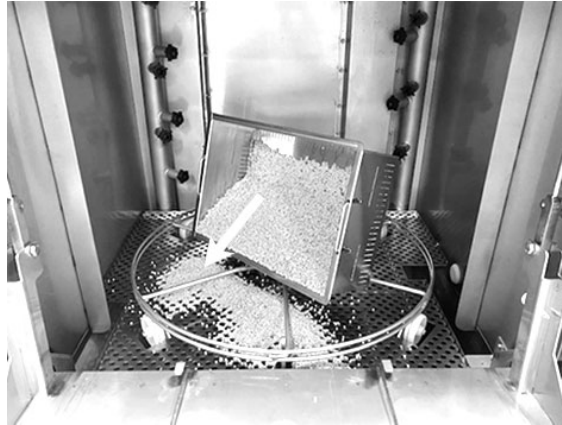

Imagen 6 Válvula de drenaje

- 5 Conecte el interruptor eléctrico principal

Llenado de agua

- 1 Cierre la puerta

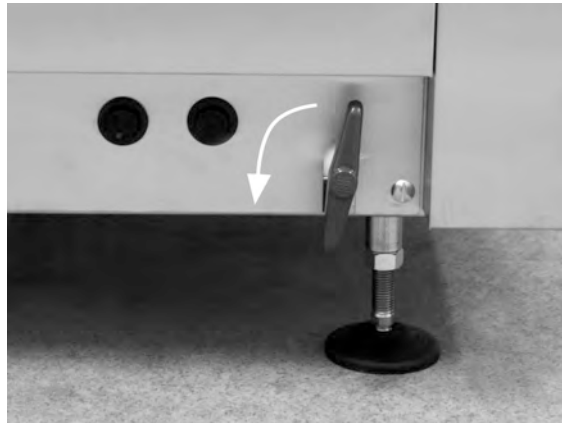
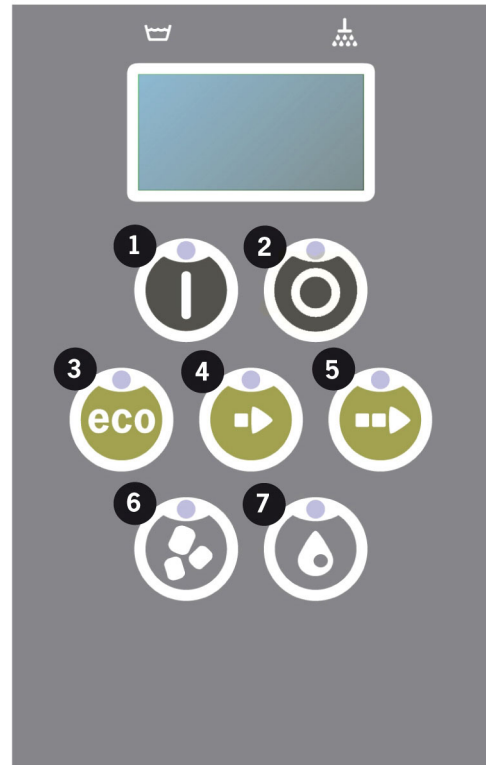

- 2 Pulse el botón de confirmación (1) para llenar el depósito de lavado.

¿Llenar el depósito de lavado?

- 3 Ahora, la máquina se llenará de agua y se calentará hasta la temperatura correcta. En el panel, los diodos de selección del programa (3-5) parpadearán fuera de secuencia con los diodos para el lavado con o sin gránulos (6-7) durante el llenado. Se muestra el mensaje siguiente:

XX °C XX °C
Llenar el depósito de
lavado

- 4 El llenado y el calentamiento tardan unos 20 minutos (con conexión de agua caliente, +55 °C). Con una conexión de agua fría opcional (de 10 a 12 °C), el llenado y el calentamiento tardan unos 40 minutos. Si no se ha alcanzado la temperatura correcta en el depósito de lavado tras el llenado, aparecerá el siguiente mensaje:

50 °C 60 °C
Calentamiento del
depósito de lavado, 65 °C

- 5 Listo para usar cuando se haya alcanzado la temperatura correcta en el depósito de agua.

Aparece ahora un programa preseleccionado:

65 °C 70 °C
Programa Eco
con gránulos
tiempo de lavado: 2:10



NOTA

LUZ ROJA: indica que la máquina está en funcionamiento. No abra la puerta.

LAMPARA VERDE: indica que la máquina está lista para su uso.

Preparación de los utensilios

- 1 Hay que retirar y raspar todos los restos de comida antes de cargar los utensilios.

Consulte Imagen 7 *Raspe los restos*

- No hace falta poner en remojo ni restregar.
- No debe usarse jabón de manos o similar (para evitar la espuma, que podría ocasionar problemas mayores).



Imagen 7 Raspe los restos

- 2 Es posible que sea necesario enjuagar algo las ollas y sartenes que contengan restos de alimentos ricos en proteínas antes de cargarlos en la máquina.

2.2 Carga de la vajilla para el lavado

Todos los utensilios deben estar cargados con el interior mirando hacia las tuberías de aspersión y, por lo tanto, hacia afuera. Es importante que todos los elementos estén firmemente en su lugar cuando se lavan.

Carga de la cesta

Saque la cesta de la máquina hasta la mitad de su recorrido (la cesta se apoya parcialmente en la puerta).

Cuando la cesta esté cargada con ollas y sartenes, deslice la cesta de lavado para introducirla en la máquina. La cesta está diseñada para que pueda percibir claramente si la cesta está bien colocada en su rueda.

Compruebe que no haya nada que sobresalga por los laterales ni por el fondo de la cesta. La rotación de la cesta no debe obstaculizarse de ningún modo.

Consulte *Imagen 8 Carga y descarga*

Elevador de cesta

A través del elevador de cesta integrado, la cesta puede extraerse y colocarse sobre la puerta (mesa integrada) para su carga y descarga.

Consulte *Imagen 9 Elevador de cesta*



Imagen 8 Carga y descarga



Imagen 9 Elevador de cesta

Cesta de lavado estándar (26426)

Capacidad: 6 GN 1/1 de 65 mm o 3 GN 1/1 de hasta 200 mm + 3 GN 1/1 de hasta 65 mm. Equipada con pequeños ganchos que permiten cargar hasta 12 recipientes pequeños (1/4, 1/6, 1/9) directamente en la cesta de lavado.

Consulte Imagen 10 *Cesta de lavado estándar*

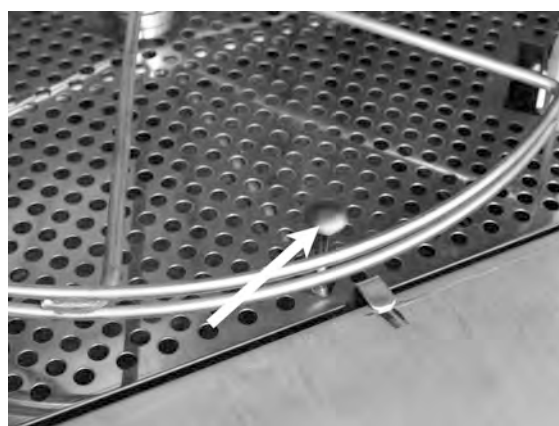
También se pueden cargar 6 x GN 1/3.

Posibilidad de cargar 12 recipientes GN pequeños. Elija entre GN 1/4, GN 1/6, GN 1/9.

Consulte Imagen 11 *Cesta de lavado estándar*



Imagen 10 Cesta de lavado estándar



Imagen 11 Cesta de lavado estándar

Pieza para bandejas (19992)

Para su colocación dentro de la cesta de lavado estándar (26426). Admite 2 GN 2/1 o 6 bandejas de hornear de 600 x 400 mm de hasta 20 mm de borde y 2 bandejas de tamaño GN 1/1, hasta 16 rejillas, hasta 8 tablas de corte y tapas GN 1/1.

Consulte Imagen 12 *Pieza para bandejas con GN 2/1*



Imagen 12 Pieza para bandejas con GN 2/1

Posibilidad de cargar rejillas, tablas de corte, bandejas de hornear, bandejas planas y tapas GN 1/1.

Consulte Imagen 13 *Pieza para bandejas*



Imagen 13 *Pieza para bandejas*

Soporte para cuencos y ollas con sujeción integrada para cucharones (13756)

Para su colocación dentro de la cesta de lavado estándar (26426). Capacidad: hasta 5-6 cuencos u ollas. Se pueden lavar recipientes de 60 mm a 170 mm de fondo, aproximadamente.

El soporte cuenta con una cesta en su parte central que admite la carga de cucharones, palas de batidora, espátulas y utensilios similares. Altura de los cucharones hasta 500 mm.

Este accesorio se coloca en la cesta de lavado estándar y las clavijas pequeñas que hay en la parte inferior de la cesta lo mantienen en su lugar.

Consulte Imagen 14 *Soporte para ollas y cuencos*



Imagen 14 *Soporte para ollas y cuencos*

Soporte flexible para ollas (13789)

Banda de goma con dos ganchos. Banda de goma que se coloca alrededor de la olla y se engancha a la cesta. Tenga cuidado al sujetar y soltar las bandas de goma, ya que los ganchos pueden causar daño.

Consulte Imagen 15 *Soporte flexible para ollas*

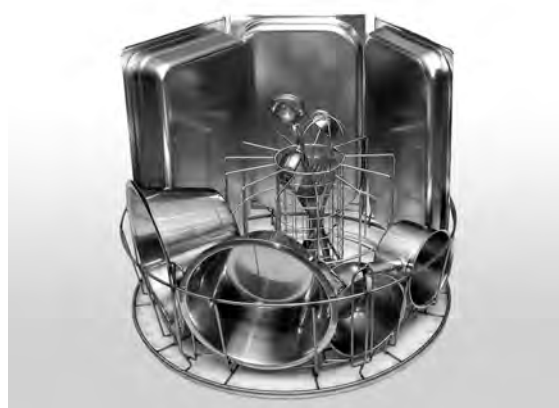

Imagen 15 Soporte flexible para ollas

Soporte multiflex para cacerolas, cuencos pequeños y coladores (20554)

Para su colocación dentro de la cesta de lavado estándar (26426). Capacidad: hasta 3-4 cacerolas o hasta 4-5 cuencos pequeños, coladores, etc.

Consulte Imagen 16 *Soporte multiflex*

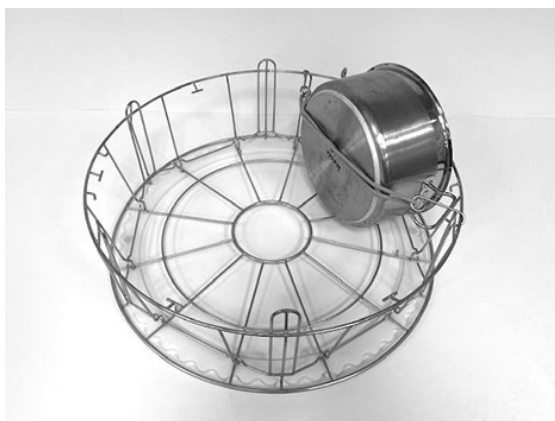

Imagen 16 Soporte multiflex

Cesta de lavado con rejilla inferior (26140)

La misma capacidad que la cesta de lavado estándar (26426). La rejilla inferior evita que las asas, etc., se deslicen por la parte inferior de la cesta.

Consulte Imagen 17 *Cesta de lavado con rejilla inferior*

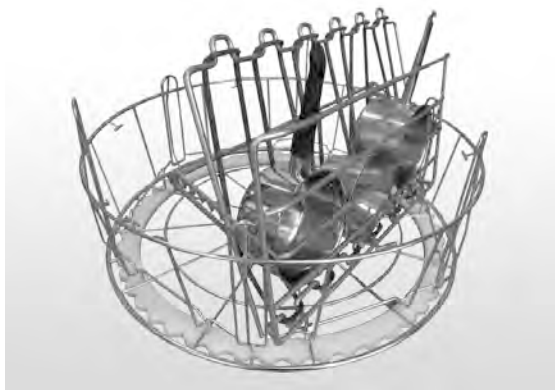

Imagen 17 Cesta de lavado con rejilla inferior

Cesta para ollas (21423)

Admite 2 ollas grandes (200 mm) o 1 olla grande (400 mm) dentro de la máquina, en lugar de en la cesta de lavado estándar.

Consulte Imagen 18 *Cesta para ollas*

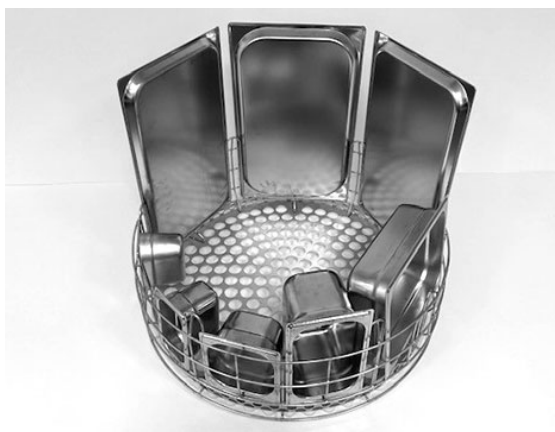

Imagen 18 Cesta para ollas

Al colocar **una** olla grande en la cesta para ollas, utilice uno o dos soportes flexibles para ollas para sujetarla en su sitio.

Enganche la banda de goma, envuélvala alrededor de la olla y engánchela a la barra por el otro lado.

Consulte Imagen 19 *Cesta para ollas*



Imagen 19 Cesta para ollas

Cesta de red con tapa (21477)

Para cucharones, batidores o elementos ligeros más pequeños. Para su colocación dentro del accesorio 19992.

Consulte Imagen 20 *Cesta de red con tapa*



Imagen 20 Cesta de red con tapa

2.3 Panel de control

- 1 Botón de CONFIRMACIÓN Este botón se utiliza para responder "sí" a las preguntas que se muestran en pantalla.

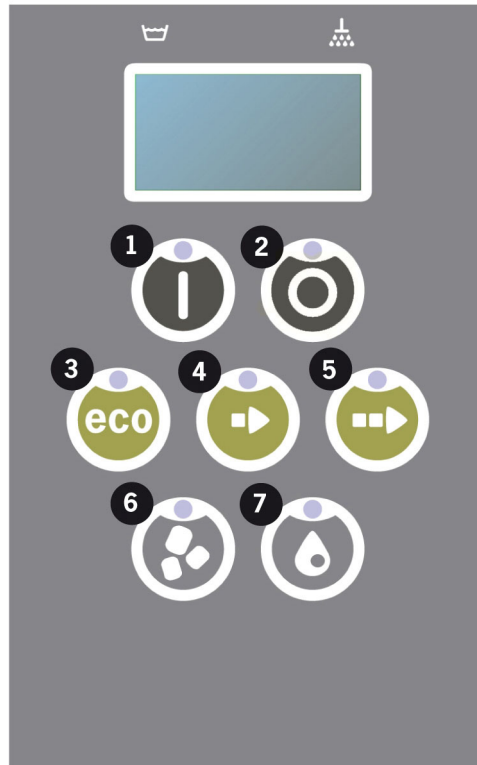

- 2 El botón de Parada se utiliza para restablecer alarmas potenciales.

También se utiliza para entrar en modo de reposo. Después de 30 segundos, se apaga la luz de la pantalla y la máquina entra en modo de reposo. El diodo rojo del botón de parada permanece encendido durante el modo de reposo, pero se desactivan todas las funciones de la máquina.

Pulse cualquier botón para reactivar la máquina.

En el modo de reposo el depósito de lavado/enjuague no se calentará.

- 3 Iniciar el programa ECO
- 4 Iniciar el programa corto
- 5 Iniciar el programa normal
- 6 Lavado con Gránulos
- 7 Lavado sin Gránulos

2.4 Inicio y funcionamiento

1 Pulse el botón de confirmación (1)

- Si la temperatura en el depósito de lavado es inferior a 65°C en el primer arranque, una vez lleno el depósito de lavado, la máquina continuará el calentamiento.
- El lavado a una temperatura demasiado baja aumenta el riesgo de que se genere espuma y de que los artículos no queden higiénicamente limpios.
- La reprogramación solo la podrá realizar personal técnico autorizado.

62 °C (parpadeo) 59 °C
Calentamiento del
depósito de lavado, 65 °C

2 Seleccione el lavado con o sin gránulos (6) o (7). Para sartenes ligeramente sucias, envases perforados y envases transparentes de plástico o de teflón, elija un programa sin gránulos. Para ollas y sartenes con suciedad normal o muy sucias, elija un ciclo de gránulos potente para limpiar los utensilios.

3 Seleccione el tiempo de lavado necesario ECO (3), corto (4) o normal (5)

ECO

2 minutos, 10 segundos (con gránulos)

2 minutos, 10 segundos (sin gránulos)

+ 70 segundos con EcoExchanger opcional

Corto

3 minutos, 10 segundos (con gránulos)

2 minutos, 30 segundos (sin gránulos)

+ 70 segundos con reducción de vapor opcional o + 80 segundos con EcoExchanger opcional

Normal

5 minutos, 10 segundos (con gránulos)

4 minutos, 30 segundos (sin gránulos)

+ 70 segundos con reducción de vapor opcional o + 80 segundos con EcoExchanger opcional

65 °C 85 °C
Programa Eco
con gránulos
Tiempo restante: 2:10

- 4 Cuando se completa el programa de lavado, parpadea la palabra "FIN" y se enciende la lámpara de indicación verde.

65 °C 85 °C
FIN

Consulte Imagen 21 Cuando finaliza el programa, se enciende la luz verde.



Imagen 21 Cuando finaliza el programa, se enciende la luz verde.

- 5 Cuando se abre la puerta, la pantalla vuelve al modo de espera y muestra el último programa utilizado.

Programa Eco
con gránulos
Tiempo de lavado: 2:10

- 6 Mantenga la puerta cerrada cuando no vaya a ejecutar otro programa de lavado de inmediato. Ahorrará energía y reducirá la evaporación del depósito de lavado.

Parada de la máquina en funcionamiento

- Cambie a lavado con agua durante unos 30 segundos para enjuagar todos los gránulos. A continuación, pulse el botón de PARADA (2).
- En caso de emergencia: Solo tiene que pulsar el botón de PARADA (2).



NOTA

Los utensilios pueden tener restos de detergente y deben lavarse de nuevo antes de sacarlos de la máquina. No drene nunca una máquina que se haya parado de emergencia. (Los gránulos que quedan en la bomba sin agua atascarán el impulsor de la bomba).



ADVERTENCIA

No abra la puerta durante un ciclo de lavado. Existe el riesgo de sufrir quemaduras.

Restablecimiento de la protección contra sobrecalentamiento

Restablezca la protección contra sobrecalentamiento si se producen los códigos de error 104 y 105.

- 1 Vaciar el depósito de lavado.
- 2 Limpiar el sensor de nivel.
- 3 Desatornille la tapa negra.
- 4 Restablezca la protección contra sobrecalentamiento apretando el botón de restablecimiento con un destornillador pequeño a través del protector. Si la protección se ha disparado, se oirá un clic al restablecerla.

Consulte Imagen 22 Acceso a los protectores contra sobrecalentamiento



Imagen 22 Acceso a los protectores contra sobrecalentamiento

- 5 Si se vuelve a mostrar el mismo código de error transcurridas varias horas, avisar al técnico de servicio.

Inspección de la vajilla para el lavado

- 1 Examine las ollas y sartenes después de cada programa.
- 2 Para asegurarse de que no quedan gránulos, dé la vuelta a todos los utensilios (recipientes, sartenes, etc.) antes de sacarlos de la máquina.
- 3 Retire los gránulos que puedan estar atascados en esquinas, ángulos agudos y otros lugares inaccesibles.

Consulte Imagen 23 Asegúrese de que no haya gránulos atascados



Imagen 23 Asegúrese de que no haya gránulos atascados

2.5 Selección de idioma

Para cambiar la configuración del idioma:

- 1 Pulse el botón de PARADA, suéltelo y espere 3 segundos.

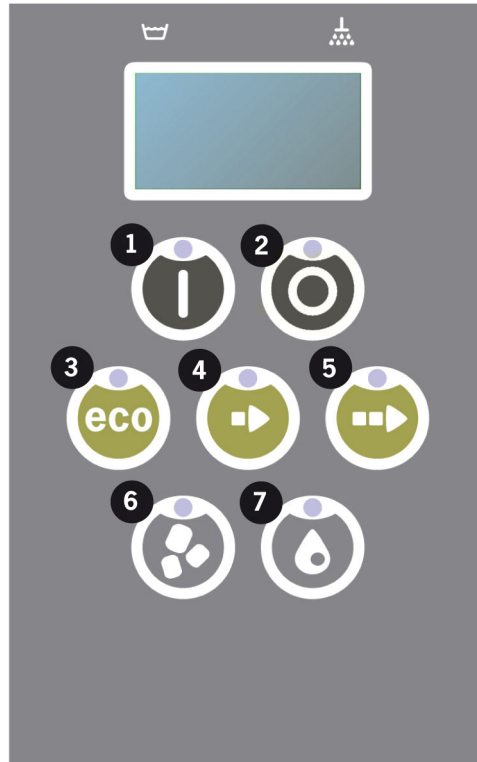

- 2 Pulse el botón (4) de "programa corto", cinco veces.

- 3 En la pantalla se mostrará:

```
Idioma  
< Inglés >  
Seleccionar Atrás
```

- 4 Pulse el botón de confirmación para realizar la "selección".

- 5 Desplácese con los botones del programa ECO (3) o Normal (5), para recorrer la lista de idiomas.

```
Idioma  
< Inglés >  
Aceptar Cancelar
```

- 6 Para seleccionar un idioma, pulse el botón de confirmación (1): ACEPTAR.
- 7 Pulse el botón de PARADA (2) para salir del modo de programación.

2.6 Establecer fecha y hora

Para cambiar la fecha y la hora:

- 1 Pulse PARADA (2), a continuación pulse el botón de programa corto (4) 5 veces y 1 vez el botón de programa ECO (3).

```
Cambiar fecha y
hora
ddmmaa hh:mm
210101 13:00
Elegir Atrás
```

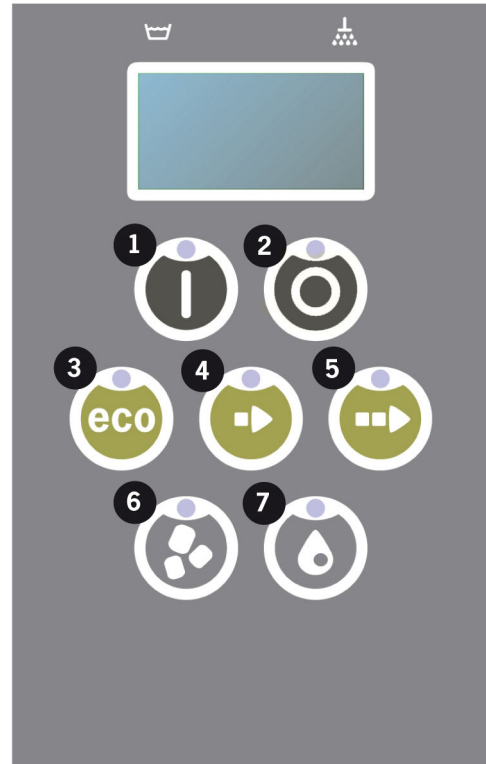

- 2 Pulse el botón de función (1) para seleccionar y poder cambiar la fecha y hora.

```
Cambiar fecha y
hora
ddmmaa hh:mm
210101 13:00
Aceptar Cancelar
```

- 3 Ajuste la fecha y la hora mediante el botón del programa normal (5) para ir a la derecha. ^^ marca qué número se puede cambiar. Utilice el botón de programa corto (4) para cambiar hacia arriba y el botón de granulos (6) para cambiar hacia abajo.
- 4 Para aceptar y guardar los nuevos ajustes pulse el botón de función (1). Utilice el botón de PARADA (2) para salir del modo de programación sin guardar.

3 Limpieza diaria

3.1 Cómo bajar la puerta

Para facilitar la limpieza de la máquina se puede bajar la puerta.

Cuando se baja la puerta, es más fácil llegar a todas las partes del interior de la máquina.

Siga estos pasos:

- 1 Tire del botón rojo (A) hacia arriba y muévalo hacia atrás (B) hasta que alcance el punto (C).

Consulte Imagen 24 *Mover el brazo hacia atrás*

Consulte Imagen 25 *Fijar el brazo correctamente*



Imagen 24 Mover el brazo hacia atrás



Imagen 25 Fijar el brazo correctamente

- 2 Asegúrese de que queda fijado correctamente. Oirá un "clic".

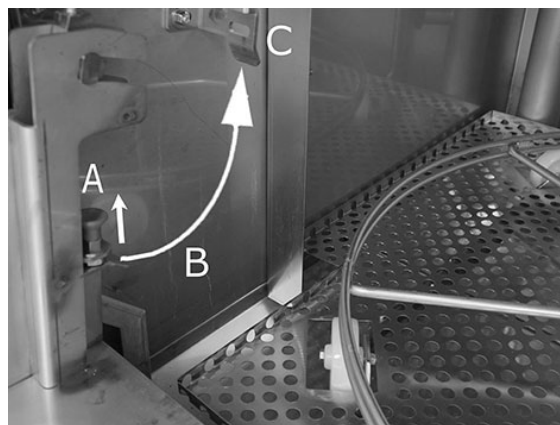
Imagen 26 *Vista de cerca: fijar el brazo correctamente*

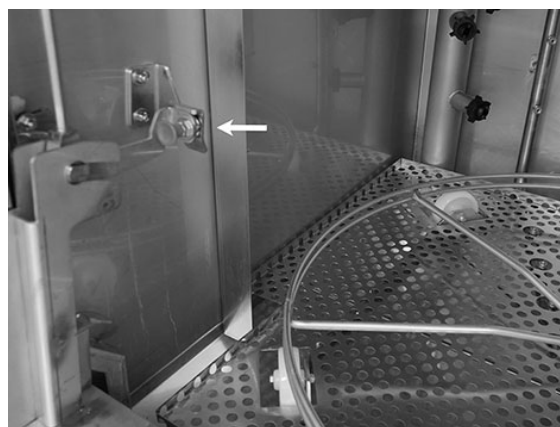

Imagen 26 Vista de cerca: fijar el brazo correctamente

- 3 Mantenga una mano debajo de la puerta para sostener el peso de esta. Repita el mismo procedimiento en el otro lado.

Consulte Imagen 27 *Mantenga una mano debajo de la puerta*



Imagen 27 Mantenga una mano debajo de la puerta

- 4 Cuando ambos brazos están fijados, la puerta se libera y se puede bajar.

Consulte Imagen 28 *Puerta bajada*



Imagen 28 Puerta bajada

- 5 Cuando termine la limpieza diaria, la puerta debe volver a colocarse en su lugar.

Levante la puerta hasta su posición superior.

Realice el mismo procedimiento, pero en la dirección opuesta.

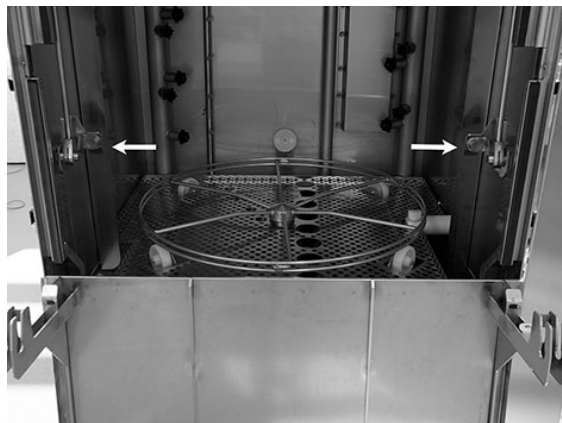
Suelte el botón (A), tire de él hacia abajo (B) y fíjelo (C) hasta que escuche un "clic".

Los brazos deben estar bien fijados en ambos lados.

Consulte Imagen 29 *Mismo procedimiento: dirección opuesta*

- 6 Ahora, la compuerta vuelve a estar en su posición y la máquina está lista para su uso.



Imagen 29 Mismo procedimiento: dirección opuesta

3.2 Recogida y limpieza de los PowerGranules

- 1 Utilice el colector de gránulos.
- 2 Coloque el colector de gránulos en la rueda de la cesta. Debe colocarse lo más firmemente que se pueda respecto a la puerta; de ese modo, el colector de gránulos estará ligeramente inclinado hacia la parte posterior de la máquina.

Consulte Imagen 30 *Colector de gránulos en la máquina*

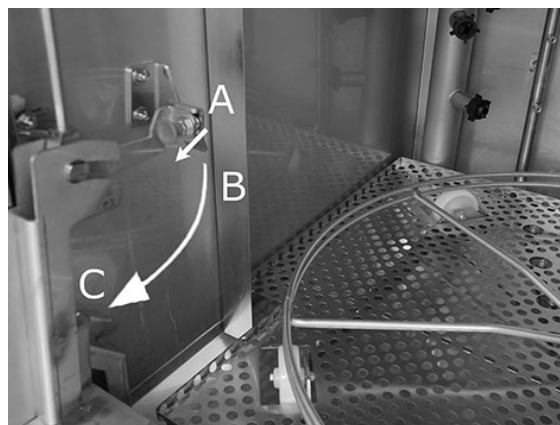

Imagen 30 Colector de gránulos en la máquina

3 Programa de recogida de gránulos:

Primero pulse el botón de PARADA (2).

Pulse el programa corto (4) y el programa de gránulos (6) al mismo tiempo durante 3 segundos.

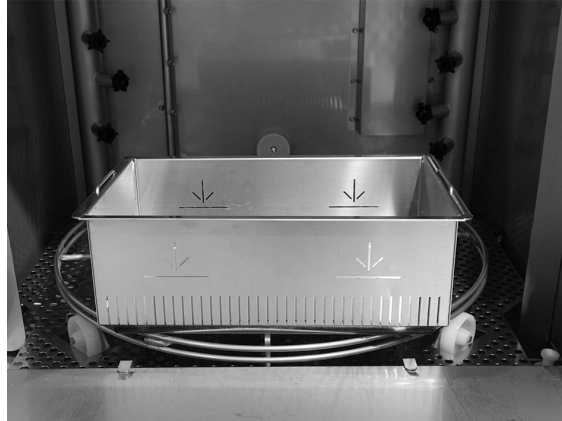
65 °C 70 °C

Programa de recogida de gránulos

Tiempo de lavado: 7:00



NOTA

Con la opción EcoExchanger, el programa de recogida de gránulos es 8:20.



NOTA

Durante el programa de recogida, no se realizará ninguna dosificación de detergente ni se producirá el calentamiento de los depósitos de lavado o de aclarado.

- 4 Una vez completado el programa de recogida de gránulos, se muestra un mensaje:
 - De 2500 a 501 programas: compruebe el nivel de gránulos (después de cada 10ª recogida)
 - De 500 a 251 programas: sin mensaje (vuelve al modo PARADA)

- De 250 a 1 programa: pedir gránulos (después de cada recogida)
- Desde 0 programas: cambiar gránulos ahora (después de cada recogida hasta que se restablezca el mensaje)

Rellene con gránulos cuando sea necesario. Si el nivel de gránulos es muy bajo, el resultado de lavado será deficiente.

- 5 Saque el colector de gránulos de la máquina y enjuague los gránulos minuciosamente. Asegúrese de que no queden restos de comida.
- 6 Compruebe que el nivel de gránulos llega a la marca en el colector de gránulos.

Consulte Imagen 31 *Comprobar nivel de gránulos*



Imagen 31 Comprobar nivel de gránulos



NOTA

No se recogerá el 100 % de los gránulos. Pueden permanecer 1 o 2 decilitros en el depósito.



NOTA

Si hay demasiados gránulos o muy pocos, esto perjudicará los resultados del lavado. Si hay demasiados, también pueden obstruir las boquillas de rociado.



NOTA

No utilice desinfectante u otros productos de limpieza al limpiar los gránulos. El residuo de estos productos causará espuma en la máquina, provocando en consecuencia un resultado deficiente de lavado.

3.3 Limpieza del interior del depósito

- 1 Pulse el botón STOP (2) y abra la válvula de drenaje para vaciar el tanque de lavado.

Consulte Imagen 32 *Compuerta de Gránulos*



Imagen 32 Compuerta de Gránulos

- 2 Desconecte el interruptor eléctrico principal.
- 3 Saque la rueda de la cesta.

Consulte Imagen 33 *Rueda de la cesta*



Imagen 33 Rueda de la cesta

- 4 Eleve la rejilla del depósito tirando de sus empuñaduras.

Consulte Imagen 34 *Rejilla del depósito*

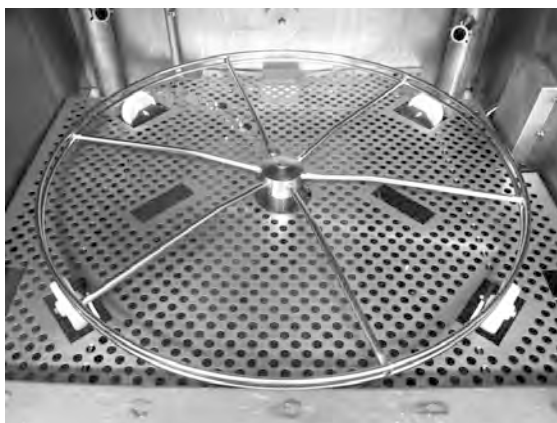

Imagen 34 Rejilla del depósito

- 5 Limpie y enjuague ambas piezas con agua.
- 6 Enjuague el interior del depósito con agua limpia.
- 7 Limpie y enjuague el amortiguador de gránulos (A) con agua.

Consulte Imagen 35 *Compuerta de gránulos*

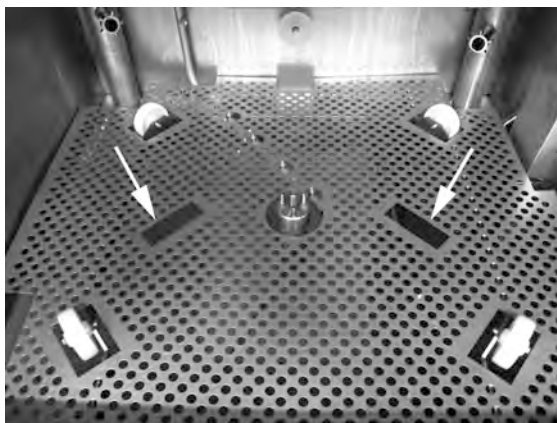

Imagen 35 Compuerta de gránulos

- 8 Compruebe que la junta de sellado (B) de la compuerta de gránulos no presenta daños.

Consulte Imagen 35 *Compuerta de gránulos*

- 9 Limpie y enjuague con agua el tamiz inferior (C). Asegúrese de que no haya restos de comida en el tamiz.

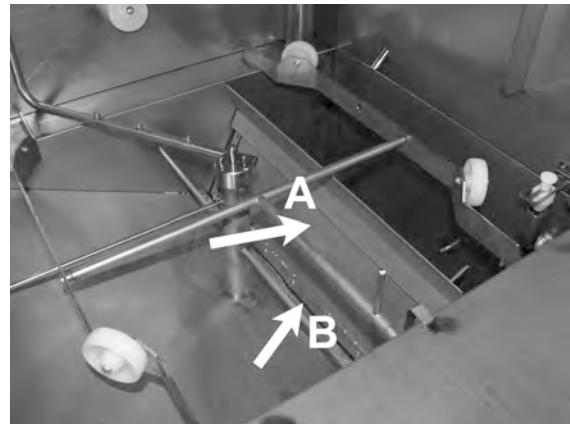
Consulte Imagen 36 *Filtro del fondo, sensor de nivel y rodillos*



Imagen 36 Filtro del fondo, sensor de nivel y rodillos

- 10 Limpie el sensor de nivel (D) con un paño limpio.

Consulte Imagen 36 *Filtro del fondo, sensor de nivel y rodillos*

- 11 Compruebe que los rodillos (E) que soportan la rueda de la cesta giran libremente.

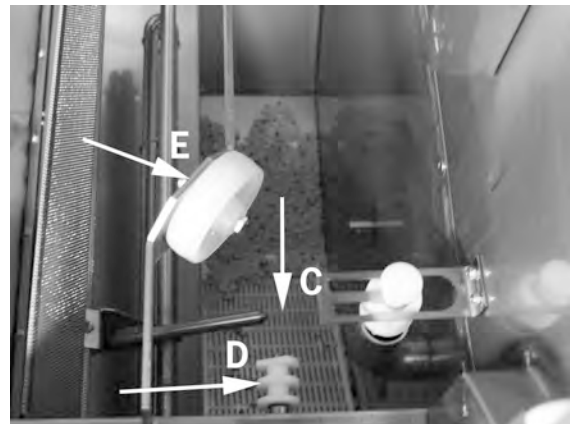
Consulte Imagen 36 *Filtro del fondo, sensor de nivel y rodillos*

- 12 Compruebe el funcionamiento del grifo del desagüe de rebose. Límpielo si es necesario.

Consulte Imagen 37 *Grifo de rebose*



Imagen 37 Grifo de rebose

- 13 Enjuague el compartimento inferior de la puerta (puerta totalmente abierta) y limpie el compartimento superior de la puerta con un paño.

Consulte Imagen 38 *Limpie por debajo*

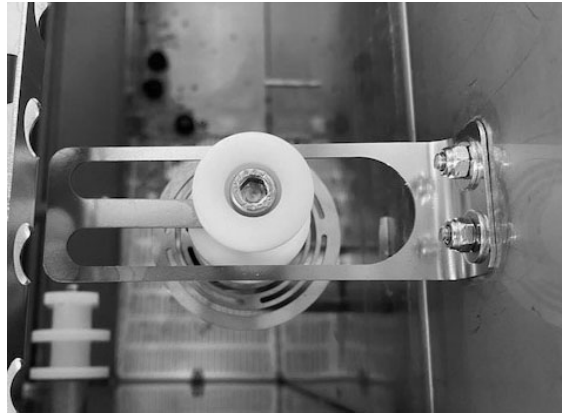

Imagen 38 Limpie por debajo

- 14 Limpie el interior de la puerta inferior y el sello con un paño húmedo.

Consulte Imagen 39 *Puerta inferior*

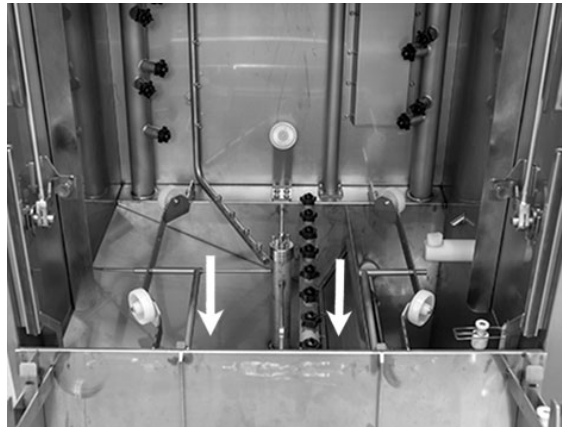

Imagen 39 Puerta inferior

- 15 Limpie el marco de la puerta con un paño húmedo.

Consulte Imagen 40 Marco de la puerta para limpiar



Imagen 40 Marco de la puerta para limpiar

- 16 Si está presente, limpie o enjuague el EcoExchanger en el interior de la cabina. (La caja de la parte superior del techo será limpiada por un técnico de servicio al realizar el mantenimiento de la máquina, cada 10 000 ciclos).

Cuando la máquina solicite su servicio periódico (mensaje en la pantalla), el técnico de servicio limpiará el interior del termocambiador realizando un mantenimiento preventivo.

Consulte Imagen 41 EcoExchanger visto en el interior de la cabina de la máquina

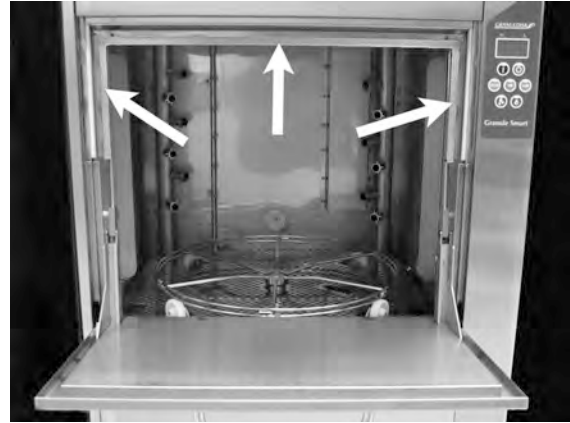

Imagen 41 EcoExchanger visto en el interior de la cabina de la máquina

- 17 Para obtener las instrucciones en vídeo, utilice el código QR y vea la limpieza diaria en YouTube.

Consulte Imagen 42 *Código QR*



Imagen 42 Código QR



NOTA

El exterior de la máquina no debe lavarse con agua a alta presión.

Reinstalación de los componentes limpios

- Vuelva a colocar el tamiz del fondo si lo ha desatornillado.
- Vuelva a colocar en su sitio la rejilla del depósito.
- Vuelva a colocar en su sitio la rueda de la cesta.

3.4 Paradas al finalizar el turno de trabajo y paradas más prolongadas

- Asegúrese de que el depósito de lavado quede vacío tras la limpieza.
- Deje la puerta ligeramente abierta para que el aire circule por la máquina.
- Los PowerGranules deben almacenarse en el colector de gránulos de la máquina.
- En paros más prolongados, el agua restante del fondo del depósito debe eliminarse con una esponja o un absorbente similar.
- Tras un paro largo, compruebe que la máquina funcione según el manual de servicio, si es posible con la ayuda de un técnico de servicio.

3.5 GD Memo™

GD Memo posee una función integrada que informa al usuario de los requisitos de mantenimiento más importantes de la máquina. Con GD Memo, es posible garantizar resultados de lavado óptimos, evitar averías durante las horas punta y mantener los costes operativos más bajos posibles. Esta función está integrada en el panel de control y mantiene informado al usuario de la siguiente manera:

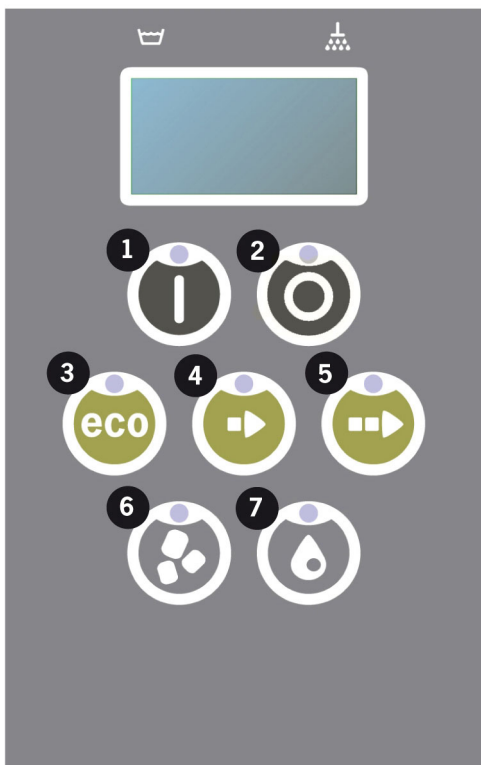

1. Momento de cambiar el agua de lavado

— Para garantizar un buen resultado de lavado. El botón de “Lavado sin gránulos” [7] parpadea y aparece el mensaje “Cambiar el agua” en la pantalla. Esta información desaparece automáticamente una vez que se ha cambiado el agua o se puede restablecer. Para ello, pulse el botón de parada [2], suéltelo, espere 3 segundos y, a continuación, pulse el botón [7] cinco veces. Aparece OK en la pantalla durante 2 segundos después del restablecimiento. Este recordatorio aparece después de cada 30 ciclos de lavado en el preajuste. El número de lavados puede variar entre 15 y 40.

2. Momento de cambiar los gránulos

— Para mantener la potencia de lavado de la máquina. El botón de “Lavado con gránulos” [6] parpadea y aparece el mensaje “Cambiar los gránulos ahora. Consulte las instrucciones del contenedor” en la pantalla. Después de cambiar los gránulos, restablezca el recordatorio pulsando el botón de PARADA [2], espere 3 segundos y, a continuación, pulse el botón de gránulos [6] 5 veces. Aparece OK en la pantalla durante 2 segundos después del restablecimiento. El

recordatorio de cambio de gránulos aparece después de cada 2500 ciclos de lavado. El procedimiento de restablecimiento de la alarma también se anota en el contenedor de gránulos para facilitar el acceso a las instrucciones.

3. Momento del servicio periódico

— Para evitar reparaciones costosas y averías innecesarias. El botón de PARADA [2] parpadea y aparece un mensaje en la pantalla. Este mensaje puede ser "Momento del servicio 1", "Momento del servicio 2" o "Momento del servicio 3", dependiendo del servicio que se requiera. La secuencia para las llamadas de servicio es: 1, 2, 1, 3, 1, 2, 1, 3... Debajo del mensaje de servicio, aparece el número de teléfono de la empresa de servicio o de GRANULDISK. El recordatorio puede ser restablecido por un técnico de servicio autorizado, una vez que se realiza el servicio. Aparece OK en la pantalla durante 2 segundos después del restablecimiento. El mensaje de servicio aparece cada 10 000 programas o una vez cada 20 meses, lo que ocurra primero.

Prioridad de las alarmas

- "Cambiar agua" será siempre prioritario.
- Una vez haya cambiado el agua y restablecido el mensaje, se mostrará el mensaje siguiente.
- La segunda prioridad "Cambiar gránulos", "Servicio" se mostrarán alternativamente, si se emiten al mismo tiempo.
- Los recordatorios parpadean hasta que se restablecen los mensajes.

4 HACCP – Documentación de higiene y funcionamiento

4.1 General

La herramienta de documentación de GRANULDISK, GDT direct™, es una función integrada para la documentación de los parámetros de funcionamiento y puntos críticos de control de higiene (HACCP) del lavavajillas. Se puede ver lo siguiente:

- Los datos de funcionamiento de la última ejecución del programa de lavado 200 se muestran directamente en la ventana del panel de control.
- La descarga de los datos operativos de los últimos 200 programas de lavado está disponible desde el puerto USB. En el informe ampliado, también están disponibles las fechas de la última intervención de servicio y el último cambio de gránulos (fechas de cuando se restableció la alarma).
- El consumo total de agua y electricidad desde la puesta en marcha de la máquina.

4.2 Lectura de los datos en el panel de control

- 1 Pulse el botón de PARADA (2), suéltelo y espere 3 segundos.
- 2 Pulse “Programa corto” (4) cinco veces.
- 3 Utilice el botón “Programa ECO” (3) o el botón “Programa normal” (5) hasta que vea en la pantalla “lectura de datos operativos”. Confirme su elección pulsando el botón Confirmar (1).
- 4 Los datos de funcionamiento de la última ejecución del programa se muestran en la pantalla;

200121 15:19 SG 65/85 OK

La información mostrada se interpreta del modo siguiente:

- Fecha; 200121 21 de enero de 2020
- Hora: 15.19 3.19 p.m
- Tipo de programa; E, S, N equivale a los programas Eco, Corto y Normal, respectivamente
- Lavado con gránulos: indicado mediante una “G”, de otro modo este campo se mostrará vacío.
- 65; indica la temperatura media en el depósito de lavado durante el lavado.
- 85; indica la temperatura mínima en el depósito de aclarado durante este.
- Ok; indica que el aclarado se realiza con volumen, es decir, volumen completo (para esto están preestablecidos los programas corto y normal). “NA” (no aplicable) se mostrará si se aclara en el momento, es decir, no todo el volumen (para esto están preestablecidos los programas ECO y todos los modos COMBI/PLUS).



NOTA

Si se cancela el programa de lavado debido a un error de funcionamiento o un error técnico, la indicación de temperatura no se incluye y, en su lugar, aparece un “error” más un código de error.

200121 15:19 SG Error 103

- 5 Para ver la información sobre el programa ejecutado antes, desplácese hacia atrás y hacia delante de la lista con el botón “Programa ECO” (3) o el botón “Programa normal” (5).
- 6 Para finalizar y salir de la lista, pulse el botón de ARR ANQUE (1).

- 7 Para volver al modo de funcionamiento normal, pulse el botón de PARA-
DA (2).

4.3 Valores totales del consumo de agua y electricidad

- 1 Repita los pasos 1-3 de la página anterior para entrar en el menú del usuario, pero seleccione "Totales de agua y electricidad" en el paso 3.
- 2 Se muestran los valores acumulados que se calculan a partir de los datos operativos. Los valores tienen un margen de error de aproximadamente el 10 %.
- 3 Los valores se presentan, por ejemplo, de la siguiente manera:

KWh acumulados: 125

Litros acumulados: 256

Nota: Si el panel de control de la máquina se cambia, el contador se restablece.

4.4 Descarga de datos de funcionamiento desde el puerto USB

- 1 Pulsar PARADA.
- 2 Introducir un lápiz de memo-
ria USB.

El puerto USB se encuentra en el lado derecho de la máquina.

Consulte Imagen 43 *Puerto USB*



Imagen 43 Puerto USB

- 3 Mantener pulsados los botones del programa ECO y Normal durante 2 segundos.
- 4 Transcurridos 10 segundos, el botón de función se ilumina en color verde.
- 5 Cuando se apaga la luz verde indicará que el lápiz de memoria puede extraerse del puerto USB.
- 6 Asegúrese de cerrar la tapa de cubierta protectora presionándola con firmeza tras cada uso.

4.5 EcoExchanger opcional

EL EcoExchanger es una unidad “todo en uno” de reducción del vapor y recuperación del calor. La unidad condensa el vapor y al mismo tiempo aumenta la temperatura del agua de entrada (fría) hasta el depósito de aclarado.

- 1 Pulse el botón de PARADA (2), suéltelo y espere 3 segundos.
- 2 Pulse “Programa corto” (4) cinco veces.
- 3 Utilice el botón “Programa Eco” (3) o el botón “Programa normal” (5) hasta que vea en la pantalla “Equipo de reducción de vapor”. Confirme su elección pulsando el botón Confirmar (1).

Aquí podrá desplazarse y elegir activar o desactivar la reducción de vapor. El ajuste siempre estará en modo activado al entregarse la máquina si se ha solicitado EcoExchanger como opción instalada de fábrica.

Para obtener instrucciones sobre cómo limpiar el EcoExchanger, consulte el capítulo 3.2 Limpieza del interior de la máquina, en la página 16.

5 Solución de problemas y alertas

5.1 Avisos relacionados con el usuario

- Los avisos relacionados con el usuario son los códigos 109, 116, 118, 120 y 132. Aparecen con un mensaje en la pantalla. A continuación, la tabla proporciona más detalles sobre los avisos relacionados con el usuario.
- Si aparece una alarma, el programa siempre se interrumpe.
- Después de comprobar el problema y ocuparse de él, la alarma puede restablecerse pulsando el botón de parada.

Cód. error	Significado	Causa	Solución
109	Interruptor de puerta	La puerta se ha abierto accidentalmente durante el funcionamiento.	Cierre todas las puertas y restablezca la alarma.
116	Nivel bajo de agua, problema con la espuma.	Se forma espuma en la máquina.	Evite el uso de detergente diseñado para lavar a mano. Cambie el agua de lavado. Si aún persisten los problemas con la formación de espuma, póngase en contacto con el proveedor del detergente. Restablezca la alarma pulsando el botón de detención (STOP).
118	La válvula de drenaje no está cerrada.	La válvula de drenaje se ha abierto durante un proceso activo en la máquina.	Cierre la válvula de drenaje y restablezca la alarma.

Cód. error	Significado	Causa	Solución
120	Se ha atascado el eje de la transmisión de la cesta.	Algo impide que la cesta gire.	Compruebe que nada se haya atascado entre la cesta y la rueda de la cesta. Restablezca la alarma pulsando el botón de detención (STOP).
132	Limpiar el sensor de nivel.	Probablemente el sensor de nivel está sucio o no se ha cambiado el agua en mucho tiempo tras un periodo de desconexión.	Baje el nivel y limpie el sensor de nivel que hay en el depósito de lavado. Vuelva a llenar el depósito. Cuando el sensor esté limpio, restablezca el error y configure la máquina en modo de calentamiento para continuar con este.

5.2 Códigos de error

En la tabla siguiente, se ofrece información sobre el significado de los códigos de error.

Cód. error	Significado	Causa	Solución
001		Programa cancelado por el operario.	Este código de error se muestra solo cuando se leen datos de funcionamiento.
103	Ha saltado la protección del motor de la bomba de aclarado.	El motor se ha sobrecargado y el programa se ha interrumpido.	Avise al ingeniero de mantenimiento.
104	Se ha disparado el protector de sobrecalentamiento de la bomba de aclarado, se ha interrumpido el programa.	El elemento calefactor del depósito de enjuague se ha sobrecalentado.	Limpie el sensor de nivel. Restablezca la protección contra sobrecalentamiento. Si se vuelve a mostrar el mismo código de error transcurridas varias horas, llame al técnico de servicio.
105	Se ha disparado el protector de sobrecalentamiento del depósito de lavado, programa interrumpido.	El elemento calefactor del depósito de lavado se ha sobrecalentado.	Limpie el sensor de nivel. Restablezca la protección contra sobrecalentamiento. Si se vuelve a mostrar el mismo código de error transcurridas varias horas, llame al técnico de servicio.
107	No se ha alcanzado la temperatura en el depósito de lavado.	No se ha alcanzado la temperatura en el depósito de lavado, se ha interrumpido el calentamiento.	Restablezca la alarma pulsando el botón de detención (STOP). Si se vuelve a producir la alarma, póngase en contacto con el técnico de servicio.

Cód. error	Significado	Causa	Solución
108	No se ha alcanzado la temperatura en el depósito de enjuague.	No se ha alcanzado la temperatura en depósito de enjuague, proceso en marcha interrumpido.	Restablezca la alarma pulsando el botón de detención (STOP). Si se vuelve a producir la alarma, póngase en contacto con el técnico de servicio.
110	Sensor temp. depósito enjuague averiado.	El sensor de temperatura del depósito de enjuague se ha averiado.	Avise al ingeniero de mantenimiento.
111	Sensor temp. depósito lavado averiado.	El sensor de temperatura del depósito de agua está estropeado.	Avise al ingeniero de mantenimiento.
112	Nivel de agua muy bajo en dep. de enjuague.	El nivel de agua en el depósito de enjuague ha disminuido por error.	Avise al ingeniero de mantenimiento.
113	Nivel de agua muy bajo en el depósito de lavado.	El nivel de agua en el depósito de lavado ha disminuido por error.	Avise al ingeniero de mantenimiento.
114	Tiempo excesivo de llenado del depósito de lavado.	El llenado del depósito de lavado ha excedido su límite de tiempo.	Compruebe el suministro de agua a la máquina, así como la bomba de aclarado. Limpie las boquillas de aclarado. Restablezca la alarma pulsando el botón de detención (STOP). Si se vuelve a producir la alarma, póngase en contacto con el técnico de servicio.

Cód. error	Significado	Causa	Solución
115	Tiempo excesivo de llenado del depósito de enjuague.	El llenado del depósito de enjuague ha excedido su límite de tiempo.	Compruebe el suministro de agua a la máquina, así como la válvula solenoide para llenar el depósito de aclarado. Restablezca la alarma pulsando el botón de detención (STOP). Si se vuelve a producir la alarma, póngase en contacto con el técnico de servicio.
117	Tiempo de aclarado largo.	El tiempo de aclarado es demasiado largo. No se ha alcanzado el volumen correcto de agua en el tiempo ajustado.	Limpie las boquillas de aclarado. Restablezca la alarma pulsando el botón de detención (STOP). Si se vuelve a producir la alarma, póngase en contacto con el técnico de servicio.
119	Protec. de motor activada, bomba de lavado.	El motor se ha sobrecargado y el programa se ha interrumpido.	Avise al ingeniero de mantenimiento.
130	Tarjeta de E/S no comprobada durante fabricación.	Tarjeta de circuitos E/S no comprobada durante fabricación.	Avise al ingeniero de mantenimiento.
133	Tiempo de aclarado corto.	El agua de aclarado se ha bombeado muy rápidamente, lo que ha provocado un calentamiento y un aclarado insuficientes de la vajilla.	Avise al ingeniero de mantenimiento.

Cód. error	Significado	Causa	Solución
134	Fallo de función de detección de nivel en depósito de enjuague.	Señal de nivel falso en uno de los sensores de nivel del depósito de enjuague.	¡Apague la máquina! Si continúa utilizándola, puede causar daños a otros componentes. Avise al ingeniero de mantenimiento.
143	Error de ID.	Error eléctrico, identidad fuera de rango.	Avise al ingeniero de mantenimiento.
144	Tensión entrante a tarj. E/S incorrecta	Tensión entrante a tarj. E/S incorrecta	Si continúa utilizándola, puede causar daños a la máquina. Póngase en contacto con un técnico de servicio.

6 Notas
